

Smoke Management alla luce della nuova revisione della UNI 9494-2

Ingegnere Romano Magistrelli

Comitato Tecnico A.N.A.C.E.

Chieti, 22 Maggio 2018



Associazione Nazionale
Antincendio e Controllo
Evacuazione del fumo

Associazione
PREVENZIONEINCENDITALIA



La conclusione sarà:

Responsabilità:

Competenza:

Consapevolezza:



Associazione Nazionale
Antincendio e Controllo
Evacuazione del fumo

Associazione
PREVENZIONEINCENDITALIA



Serie UNI 9494 «Sistemi per il controllo di fumo e calore»:

Parte 1: progettazione ed installazione dei Sistemi di Evacuazione Naturale di Fumo e Calore (SENFNC)

Parte 2: progettazione ed installazione dei Sistemi di Evacuazione Forzata di Fumo e Calore (SEFFC)

Parte 3: Controllo iniziale e manutenzione dei sistemi di evacuazione di fumo e calore

... in lavorazione:

Parte 4: metodi ingegneristici per la progettazione dei sistemi di evacuazione di fumo e calore

Parte 5: progettazione ed installazione di sistemi di estrazione di fumo dai percorsi di esodo orizzontali confinati

Parte 6: sistemi di ventilazione forzata orizzontale per autorimesse al chiuso

UNI 9494-2:2017

Scopo della norma:

- definizione tipologia e topologia di impianto
- definizione altezza libera dal fumo
- dimensionamento ventilatori di estrazione:
 1. temperatura
 2. portata

NON si applica a:

- ambienti con altezza $h < 3$ m
- ambienti con superfici $< 600 \text{ m}^2$ e $> 1.600 \text{ m}^2$
- ambienti a rischio di esplosione
- corridoi, scale

Soluzioni SEFFC

Tipologia di aspirazione

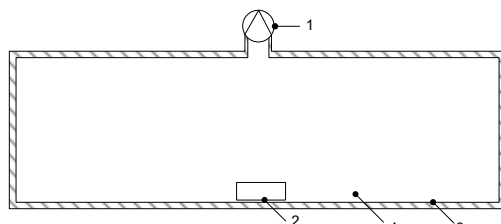

Singolo ventilatore

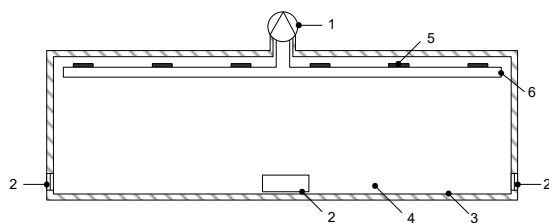

Ventilatore canalizzato

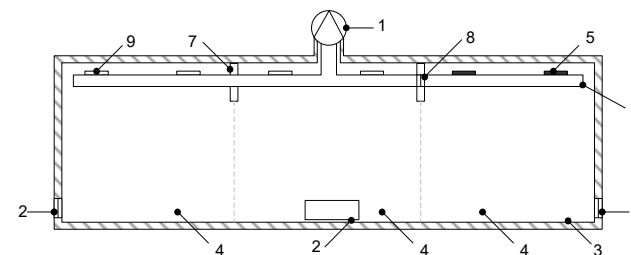

Ventilatore centralizzato

NOVITA' UNI 9494-2:2017

Requisiti delle aperture per l'afflusso di aria:

- aperture permanenti
- aperture con elementi di chiusura

a) manuale

b) servoazionata

Note su posizionamento delle aperture.

Condutture elettriche resistenti come i moduli di campo.

Soluzioni SEFFC

Posizione ventilatore

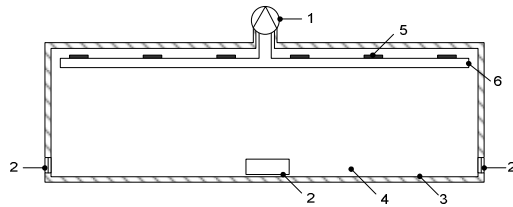

Ventilatore a tetto

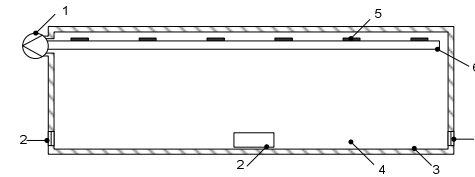

Ventilatore a parete

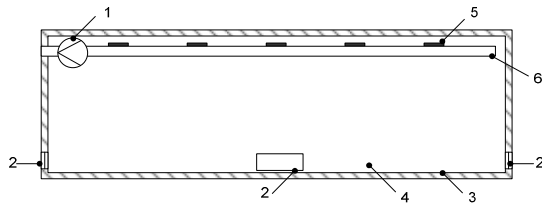

Installazione interna

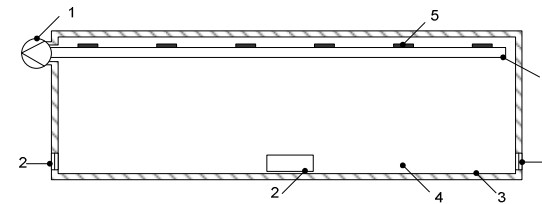

Installazione esterna

Soluzioni SEFFC

Compartimenti Antincendio

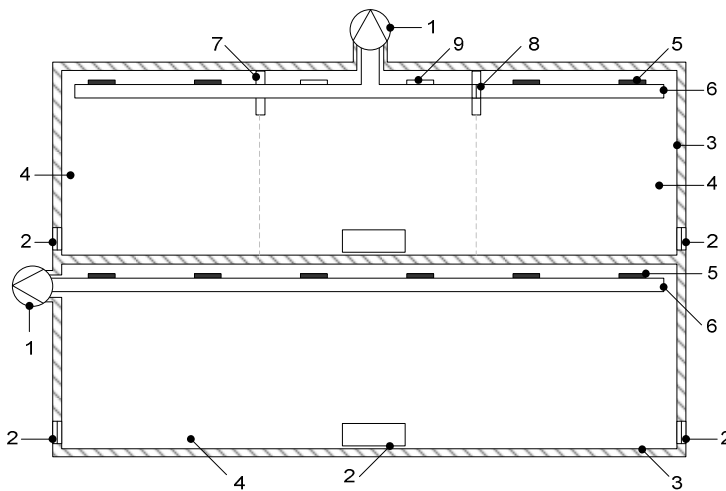

**SEFFC per singoli
compartimenti
antincendio**

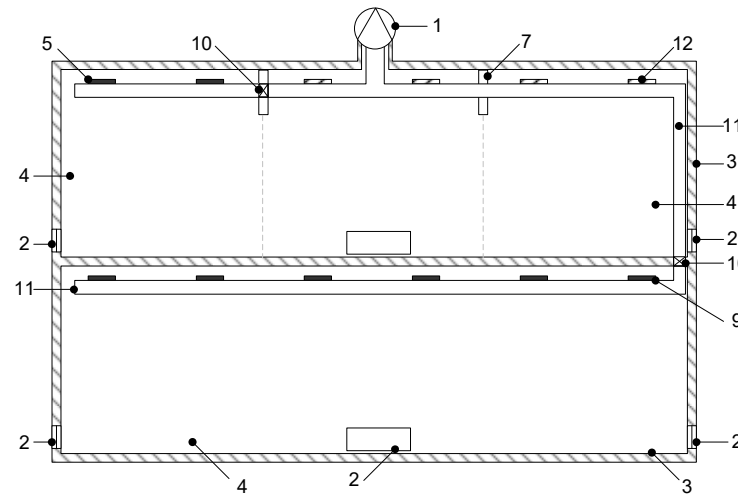

**SEFFC per compartimenti
antincendio multipli**

Soluzioni SEFFC

Tipologia di immissione aria

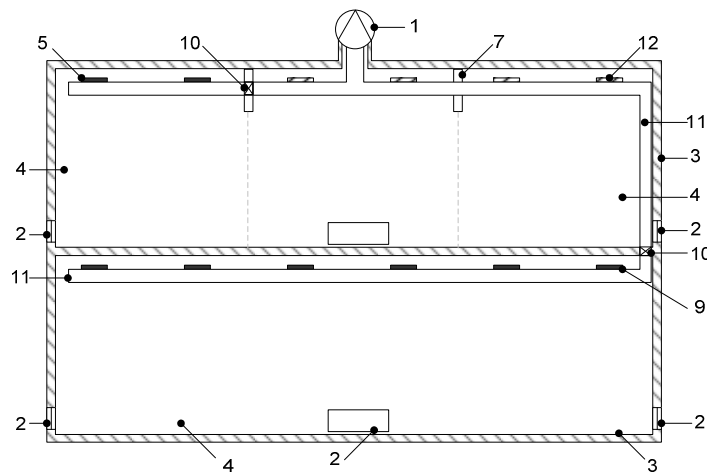

Immissione aria naturale

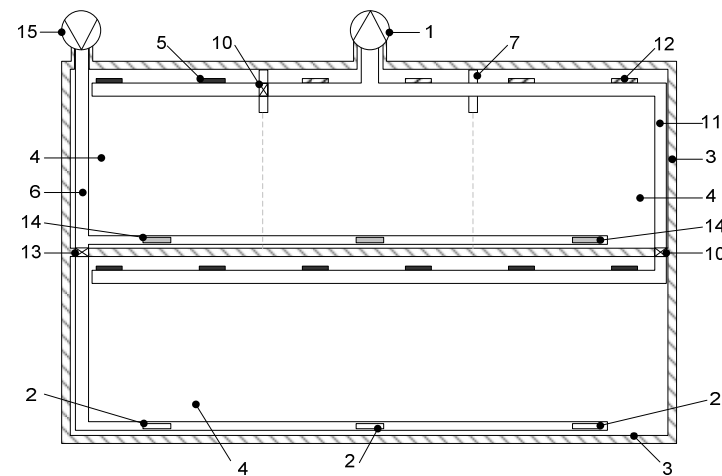

Immissione aria forzata

Soluzioni SEFFC

Natura dell'impianto

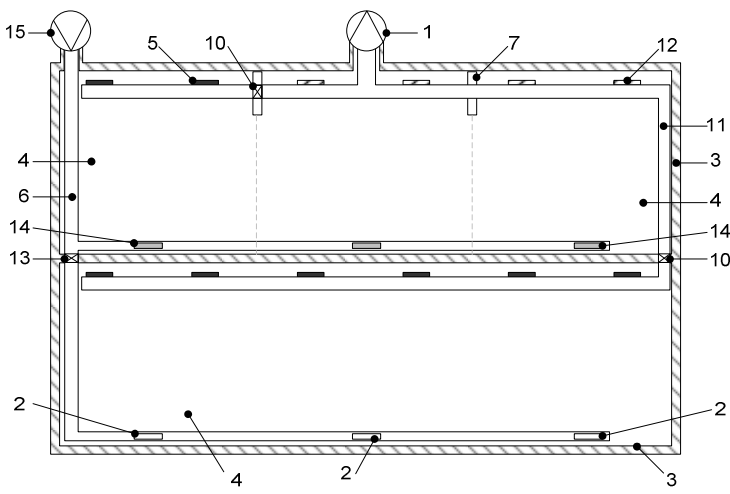

SEFFC indipendente

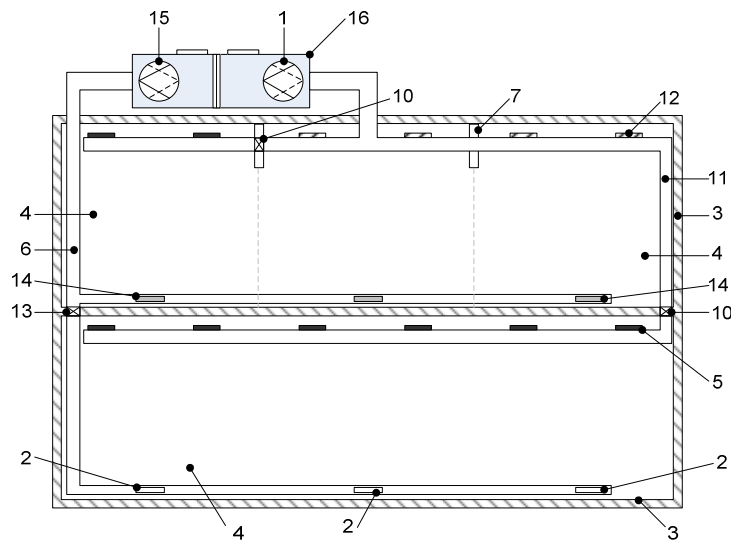

Sistema Dual-Purpose



Associazione Nazionale
Antincendio e Controllo
Evacuazione del fumo



Soluzioni SEFFC

Le fasi della progettazione



Analisi edificio, destinazione d'uso e definizione degli scenari d'incendio

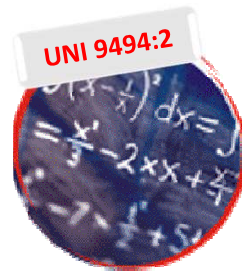

Determinazione portate e modalità di estrazione

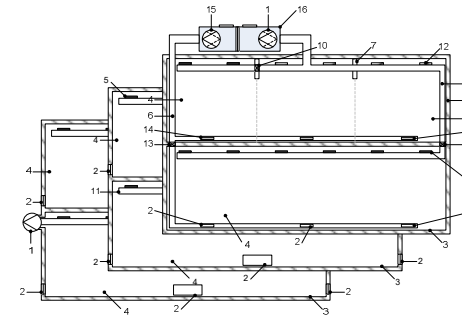
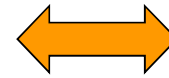

Scelta soluzione impiantistica

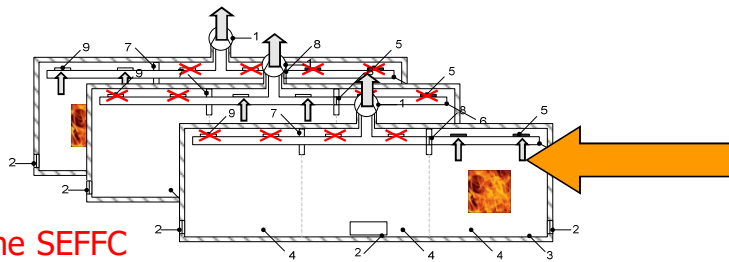
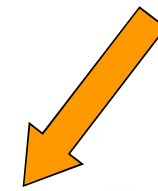

Configurazione SEFFC per ciascun scenario

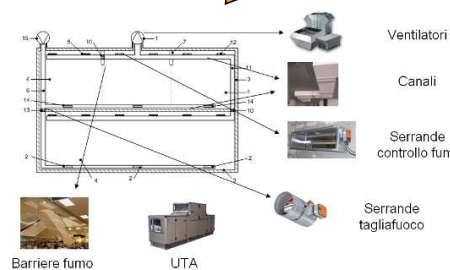

Selezione componenti

Esempio applicativo.



Controllo ed estrazione del fumo tramite impianto SEFFC in un Centro Commerciale.



Associazione Nazionale
Antincendio e Controllo
Evacuazione del fumo

Associazione
PREVENZIONEINCENDITALIA



Esempio applicativo secondo UNI 9494:2

Controllo ed estrazione del fumo tramite SEFFC in un Centro Commerciale.

Caratteristiche dell'edificio



Zona supermarket all'interno di un centro commerciale a Matera.
Superficie totale centro commerciale: 20.000 m².

Supermarket: superficie 5.000 m² x 6m altezza, unico compartimento antincendio.

Altezza scaffali > 1,5 m.

Presenza sprinkler (o equivalente) e sistema rilevazione incendi.

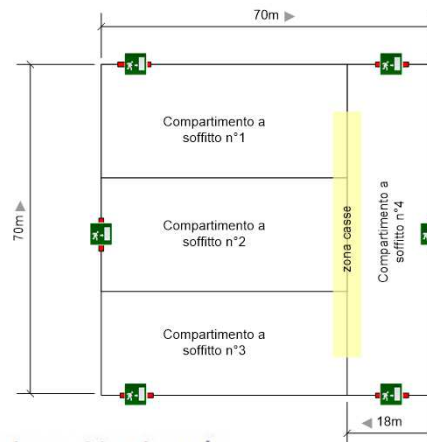

Divisione superficie in n° 4
compartimenti a soffitto da 1.250m²

Velocità di sviluppo incendio = normale

Tempo convenzionale d'incendio = 10'
(Appendice-> Matera = 11' dati medi provinciali dei VVF)

Esempio applicativo secondo UNI 9494:2

Controllo ed estrazione del fumo tramite SEFFC in un Centro Commerciale.

Caratteristiche dell'edificio



NOVITA' UNI 9494-2:2017

- definizione locali con soffitti a differenti altezze
- ruolo del controsoffitto (trascurabile se foratura < 50%)

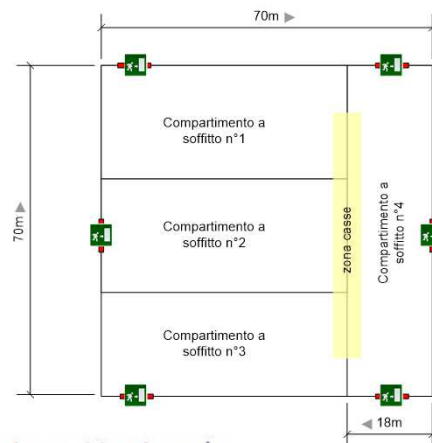

Divisione superficie in n° 4
compartimenti a soffitto da 1.250m²

Velocità di sviluppo incendio = normale

Tempo convenzionale d'incendio = 10'
(Appendice-> Matera = 11' dati medi
provinciali dei VVF)

Esempio applicativo secondo UNI 9494:2

Controllo ed estrazione del fumo tramite SEFFC in un Centro Commerciale.

Selezione delle caratteristiche del SEFFC



Prospetto 2 — Calcolo del gruppo di dimensionamento di un impianto SEFFC

Colonna	1	2	3	4
Riga	Tempo convenzionale di sviluppo dell'incendio (min)	Velocità di propagazione del fuoco		
		Molto bassa	Media	Molto alta
1	≤5	1	3	3
2	≤10	2	3	4
3	≤15	3	4	5
4	≤20	4	5	-

Prospetto 4 — Portata volumetrica di aspirazione in m³/h per ogni compartimento a soffitto

Riga	Spessore dello strato libero da fumo (m)	Gruppo di dimensionamento				
		1	2	3	4	5
1	2,5	29 000	46 000	75 000	128 000	..1)
2	3	34 000	55 000	88 000	145 000	248 000
3	4	43 000	72 000	115 000	184 000	303 000

Prospetto 5 — Temperatura media dei fumi θ_F (°C) per la determinazione della classe di temperatura dei componenti dell'impianto SEFFC

Riga	Spessore dello strato libero da fumo (m)	Gruppo di dimensionamento				
		1	2	3	4	5
1	2,5	196	268	371	516	..1)
2	3	156	209	287	397	554
3	4	121	148	193	265	367

Esempio applicativo secondo UNI 9494:2

Controllo ed estrazione del fumo tramite SEFFC in un Centro Commerciale.

Selezione delle caratteristiche del SEFFC



Portata totale = 88.000 m³/h
 Temperatura fumi $\theta_F = 287^\circ \text{ C}$

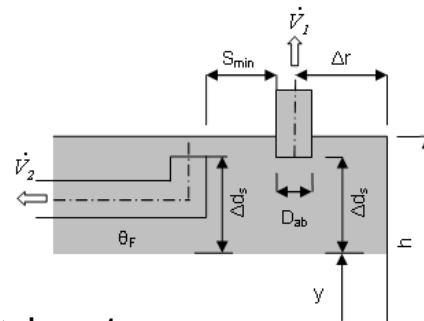

$\Delta d_s = 1 \text{ m}$

Max portata per ciascun punto di aspirazione $V_{i \text{ max}} = 15.000 \text{ m}^3/\text{h}$
 Q.tà minima di punti di aspirazione = 6
 Distanza minima tra ciascun punto di aspirazione $S_{i \text{ min}} = 2,5 \text{ m}$



Figura 5: Nomogramma

Esempio applicativo secondo UNI 9494:2

Controllo ed estrazione del fumo tramite SEFFC in un Centro Commerciale.

Selezione delle caratteristiche del SEFFC

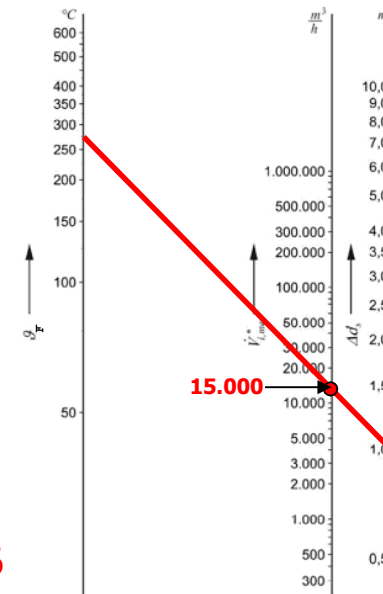
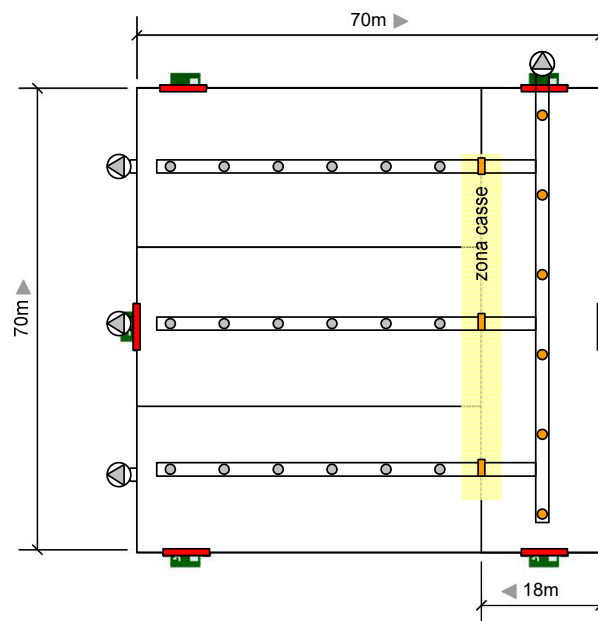

Esempio applicativo secondo UNI 9494:2

Controllo ed estrazione del fumo tramite SEFFC in un Centro Commerciale.

Selezione delle caratteristiche del SEFFC

Prospetto 6 — Classi minime di temperatura per i componenti dell'impianto SEFFC

Componenti	Temperatura media dei fumi θ_f (°C)				Norme di riferimento
	≤200 °C	≤300 °C	≤400 °C	≤600 °C	
Ventilatori per SEFFC	F200	F300	F400	F600	UNI EN 12101-3
Condotte di controllo del fumo (singolo compartimento)	E ₃₀₀ 30 S	E ₃₀₀ 30 S	E ₆₀₀ 30 S	E ₆₀₀ 30 S	prEN 12101-7
Condotte di controllo del fumo (compartimenti multipli)	EI xxx S				
Serrande di controllo del fumo (singolo compartimento)	E ₃₀₀ 30 S	E ₃₀₀ 30 S	E ₆₀₀ 30 S	E ₆₀₀ 30 S	prEN 12101-8
Serrande di controllo del fumo (compartimenti multipli)	EI xxx S				
Barriere al fumo		D 30			UNI EN 12101-1



Ventilatori

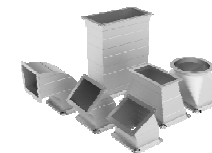

Condotte



Serrande di movimentazione fumo e calore



Barriere al fumo



18m

Esempio applicativo secondo UNI 9494:2

Controllo ed estrazione del fumo tramite SEFFC in un Centro Commerciale.

I diversi scenari d'incendio ed il diverso coordinamento dei componenti.

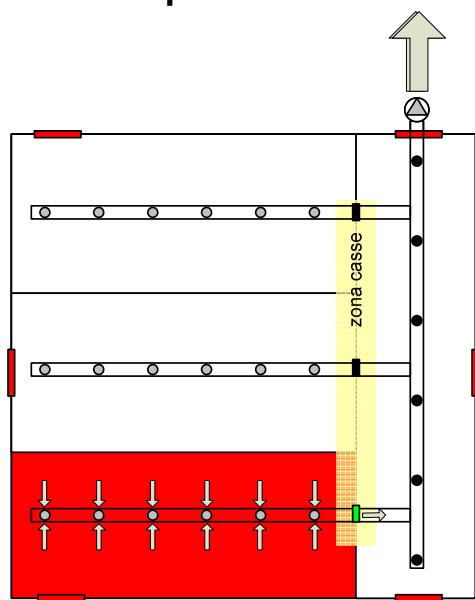

Scenario 3

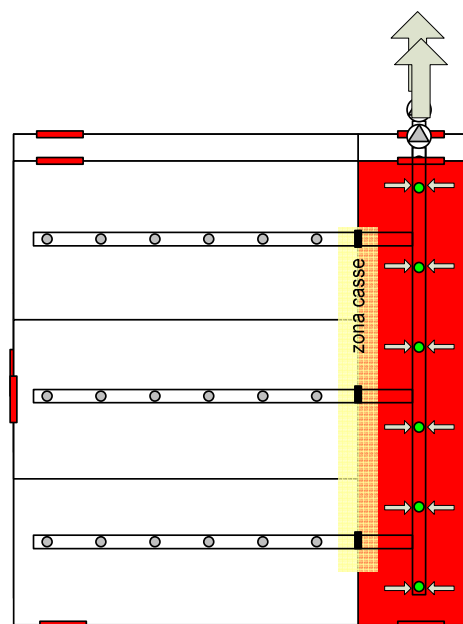

Scenario 4

Esempio applicativo secondo UNI 9494:2

Controllo ed estrazione del fumo tramite SEFFC in un Centro Commerciale.

I diversi scenari d'incendio ed il diverso coordinamento dei componenti.

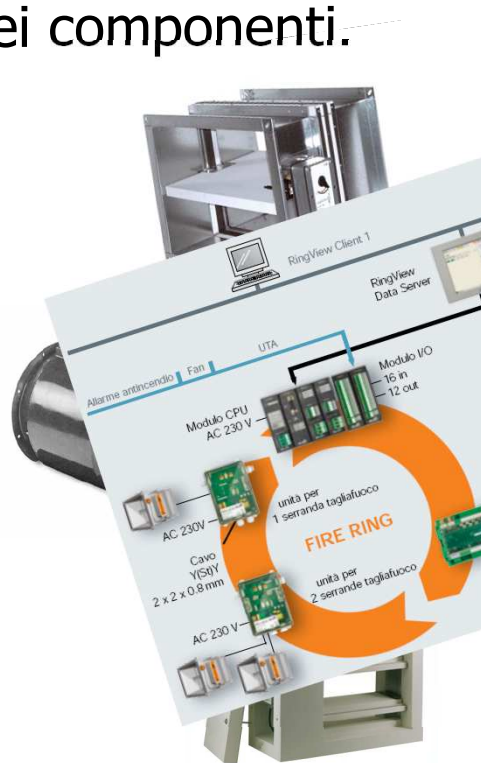

<i>Dispositivo/stato</i>	Normale	Allarme 1	Allarme 2	Allarme 3	Allarme 4
UTA impianto HVAC	Auto	Off	Off	Off	Off
Serranda CF zona 1	Open	Open	Close	Close	Close
Serranda CF zona 2	Open	Close	Open	Close	Close
Serranda CF zona 3	Open	Close	Close	Open	Close
Serrande/griglie CF zona 4	Open	Close	Close	Close	Open
Ventilatore SEFFC	Off	On	On	On	On
Serranda CF UTA	Open	Close	Close	Close	Close
Serranda CF Ventilatore	Close	Open	Open	Open	Open
Porte esodo	Auto	Open	Open	Open	Open



Esempio applicativo secondo UNI 9494:2

Controllo ed estrazione del fumo tramite SEFFC in un Centro Commerciale.

L'opportunità del sistema **Dual Purpose**

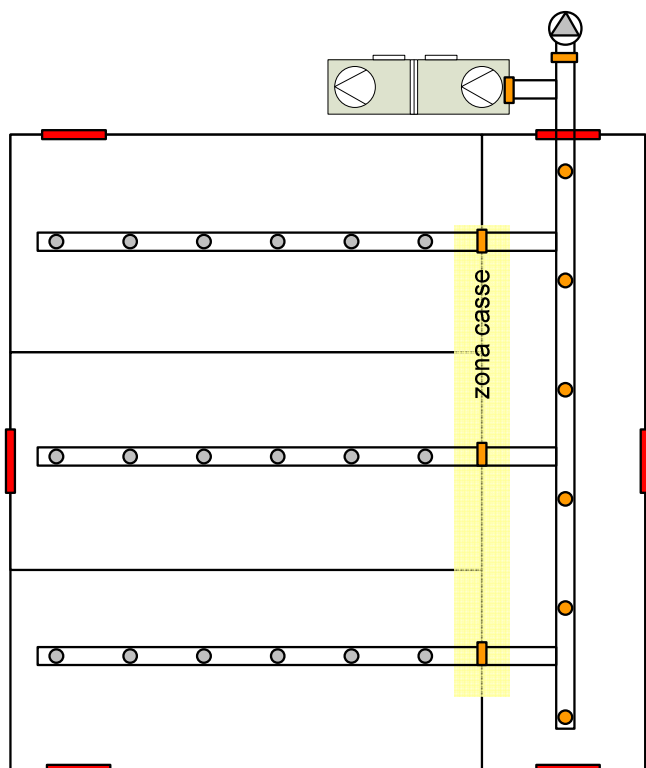

Edificio

Superficie 5.000 m²

Altezza 6 m

Volume 30.000 m³

Impianto HVAC

Ricambi ora = 3 vol/h

Portata aria = 90.000 m³/h

SEFFC

Portata fumi = 88.000 m³/h

Sistema Dual purpose

Canalizzazioni comuni E₃₀₀S

Minimo impatto estetico e costo

Componenti del sistema **Dual Purpose**

NOVITA' UNI 9494-2:2017
 APPENDICE H - Requisiti
 dei sistemi meccanici per lo
 smaltimento di fumo e
 calore di emergenza.

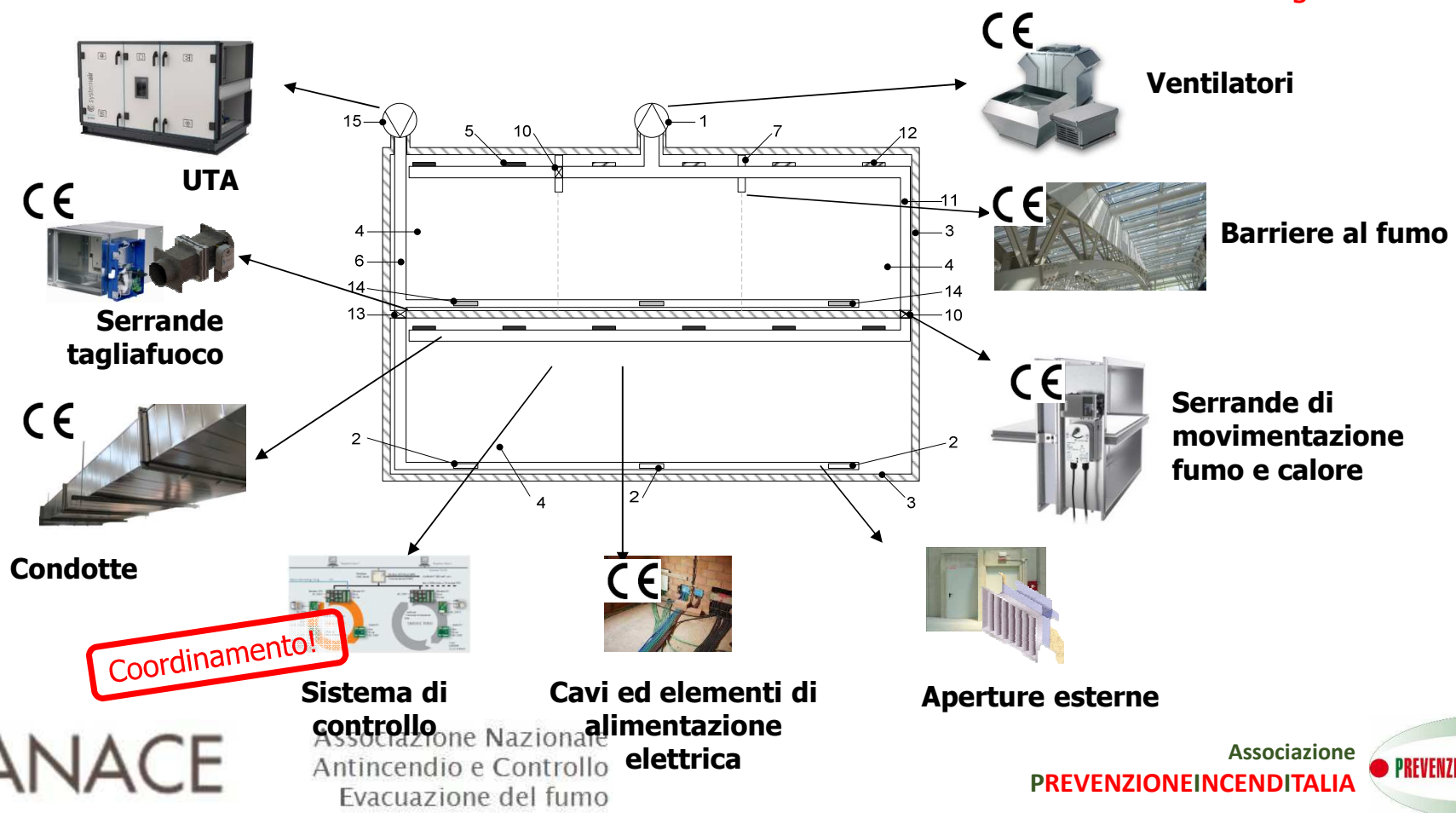

Ricordate l'inizio?

Responsabilità:

Competenza:

Consapevolezza:



Associazione Nazionale
Antincendio e Controllo
Evacuazione del fumo

Associazione
PREVENZIONEINCENDITALIA



Quale è la
Responsabilità
del tecnico abilitato?



Associazione Nazionale
Antincendio e Controllo
Evacuazione del fumo

Associazione
PREVENZIONEINCENDITALIA



Ormai da anni è in corso una tendenza legislativa volta a **ridurre** e talvolta ad eliminare **l'intervento pubblico di verifica** e controllo di determinati requisiti afferenti la sicurezza, ivi compresi quelli in materia di prevenzione incendi, in materia edilizia e in altri campi ...

A questa tendenza si accompagna specularmente un aumento della **responsabilizzazione** dei tecnici.

- Le prestazioni dei Sistemi di Controllo di Fumo e Calore **non sono verificabili in opera**, per ovvi motivi: solo un incendio reale potrà dimostrare l'effettiva efficacia di quanto progettato.
- Di qui la **grande Responsabilità dei progettisti** che, firmando il progetto, sottoscrivono il raggiungimento degli obiettivi di sicurezza prefissati.
- L'**esposizione a tali responsabilità è ridotta** quando si possono applicare specifiche norme tecniche, dovendo in questo caso "solo" verificarne il campo di applicazione ed il rispetto dei contenuti (Esempio UNI 9494...).

Il Tecnico firmando il progetto sottoscrive con
Consapevolezza il raggiungimento degli

OBIETTIVI DI SICUREZZA

prefissati per mezzo di un Sistema le cui prestazioni
però non sono verificabili.

Se selezionare componenti

- provvisti di marcatura CE
- adatti allo specifico campo di applicazione

RIDUCE di molto la Responsabilità del Professionista riguardo al comportamento dei Componenti stessi durante l'incendio, un po' più complesso è l'aspetto giuridico per una copertura formale del

RISPETTO DEI REQUISITI MINIMI DELL'OPERA DA COSTRUZIONE
in cui il componente è "INSERITO"

Strumenti a disposizione del Professionista

Il Professionista ha a disposizione numerose norme specifiche di prodotto, standard nazionali ed internazionali di progettazione. Siano essi **Prescrittivi o Prestazionali**, rappresentano comunque una copertura **formale** alla responsabilità a cui è assoggettato. Specificatamente per i **Sistemi SEFC**, è opportuno ricordare che il sistema necessita di **Asseverazione di avvenuta manutenzione** per il rinnovo di pratica alla quale partecipa nella responsabilità il **Titolare dell'attività** ed il **tecnico CPI**.

Strumenti a disposizione del Professionista

Specificatamente per i **Sistemi SEFC**, è opportuno ricordare che il sistema necessita di **Asseverazione di avvenuta manutenzione** per il rinnovo di pratica alla quale partecipa nella responsabilità il **Titolare dell'attività** ed il **tecnico CPI**.



Associazione Nazionale
Antincendio e Controllo
Evacuazione del fumo

Associazione
PREVENZIONEINCENDITALIA



Conclusione finale in pillole:

Responsabilità: seguire ed adempiere le *LEGGI* dello Stato

Competenza: conoscenza delle *REGOLE TECNICHE*

Consapevolezza: uso delle *REGOLE TECNICHE* per
adempiere le *LEGGI* dello Stato

GRAZIE PER L'ATTENZIONE

Le opinioni espresse dagli Autori non rispecchiano necessariamente quelle dell'Associazione

Ingegnere Romano Magistrelli

Comitato Tecnico A.N.A.C.E.

Chieti, 22 Maggio 2018



Associazione Nazionale
Antincendio e Controllo
Evacuazione del fumo

Associazione
PREVENZIONEINCENDITALIA

