

# SEDUCT<sup>®</sup> → S600

Condotte per il controllo dei fumi

## COMPARTO SINGOLO

Condotte metalliche per sistemi di controllo del fumo e del calore o per sistemi di controllo a pressione differenziale.



### CERTIFICAZIONE CE

Condotte provviste di certificazione di prodotto CE secondo UNI EN 12101-7:2011. Ai sensi del Regolamento Europeo 305/2011.

### CLASSIFICAZIONE

Ai sensi del capitolo 7.2 della UNI EN 13501-4:2016.

**E<sub>600</sub> 120 (h<sub>o</sub>) S 1.500 single**



### CAMPO DI APPLICAZIONE

- Sistemi di controllo fumo e calore a comparto singolo.
- Integrità ai fumi per 120 minuti a temperature  $\leq 600^{\circ}\text{C}$ .
- Utilizzo orizzontale e verticale.
- Tenuta ai fumi con una perdita inferiore ai  $5 \text{ m}^3/\text{h}$  per  $\text{m}^2$ .
- Livello di pressioni fino a  $-1.500 \text{ Pa}$ .
- Sistemi sia forzati che naturali.
- Tenuta all'aria classe C ( $2.000 \text{ Pa}$ ) secondo UNI EN 12237:2004.
- Idoneità per l'utilizzo in sistemi "dual purpose", sistemi di condizionamento HVAC e ventilazione.

### PERDITE DI CARICO DISTRIBUITE

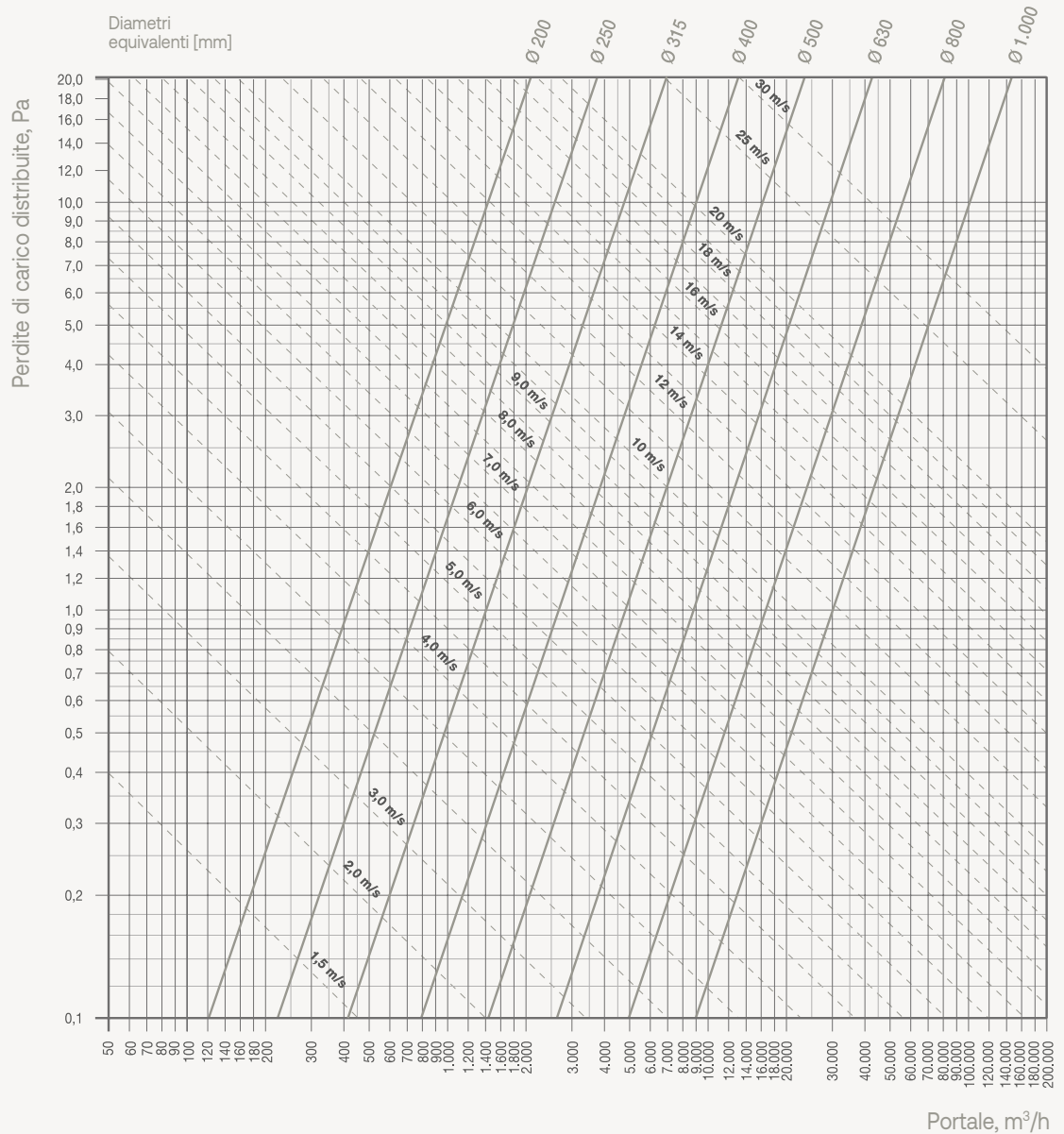

—  
**PERDITE DI CARICO LOCALIZZATE SINGOLI PEZZI**

$$R_a = \rho \beta v^2 / 2$$

$\rho$  = densità del fluido (1,2 kg/m<sup>3</sup>)

$\beta$  = coefficiente adimensionale di accidentalità (valori riportati per ogni singolo pezzo)

$v$  = velocità media del fluido [m/s]



—  
**PEZZI STANDARD REALIZZABILI**

Diametro: 200mm; 250mm; 300mm; 315mm; 355mm; 400mm; 450mm; 500mm; 560mm; 630mm; 710mm; 800mm; 900mm; 1.000mm

Lunghezza standard: 2.000 mm

Peso indicativo della condotta: 11 kg/m<sup>2</sup>

—  
**CONDOTTA RETTILINEA**

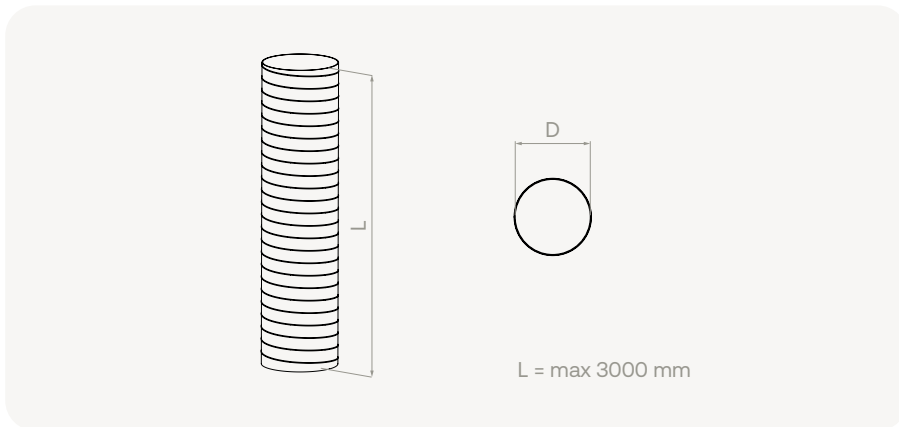

—  
**RIDUZIONE CENTRALE**

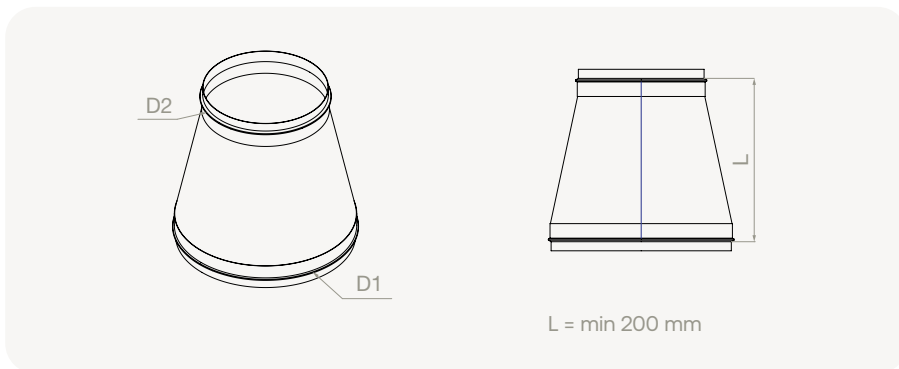

Restringimento

$\beta$	0,20
---------	------

Allargamento  $\beta$

$A_{in} / A_{out} \ 0,10$	0,50
---------------------------	------

$A_{in} / A_{out} \ 0,20$	0,30
---------------------------	------

$A_{in} / A_{out} \ 0,40$	0,20
---------------------------	------

$A_{in} / A_{out} \ 0,60$	0,20
---------------------------	------

## RIDUZIONE DRITTA

Restringimento

$\beta$	0,20
---------	------

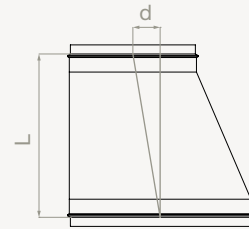
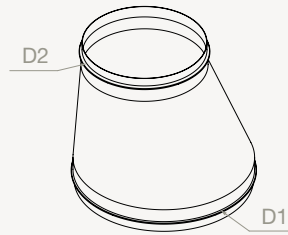

$L = \min 200 \text{ mm}$

## CURVA 90°

D  $\beta$

200 0,25

300 0,18

400 0,17

450 0,15

560 0,14

630 0,13

710 0,12

800 0,12

1000 0,12

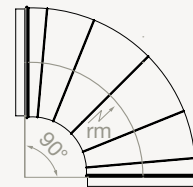
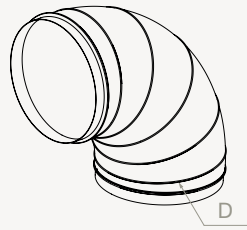

$rm = D$

## CURVA 60°

D  $\beta$

200 0,19

300 0,14

400 0,12

450 0,12

560 0,11

630 0,10

710 0,09

800 0,09

1000 0,09

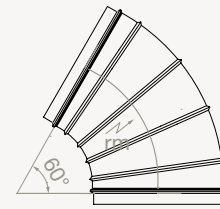
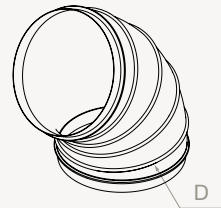

$rm = D$

## CURVA 45°

D  $\beta$

200 0,15

300 0,11

400 0,11

450 0,09

560 0,08

630 0,08

710 0,07

800 0,07

1000 0,07

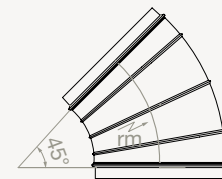
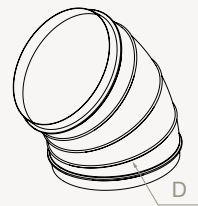

$rm = D$

D	$\beta$
200	0,15
300	0,11
400	0,11
450	0,09
560	0,08
630	0,08
710	0,07
800	0,07
1000	0,07

### CURVA 30°

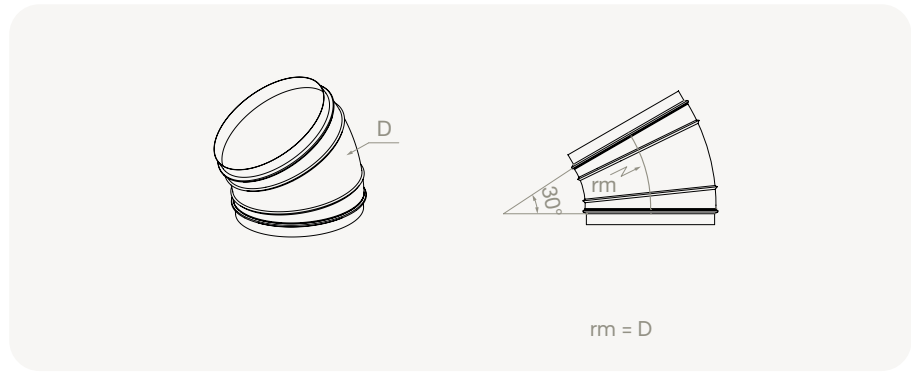

$\beta_1$	0,20
$\beta_2$	1,30

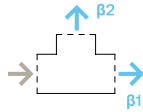

$\beta$	1,40
---------	------

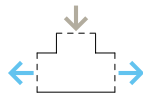

$\beta$	1,30
---------	------

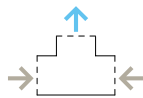

### DEVIAZIONE 90°

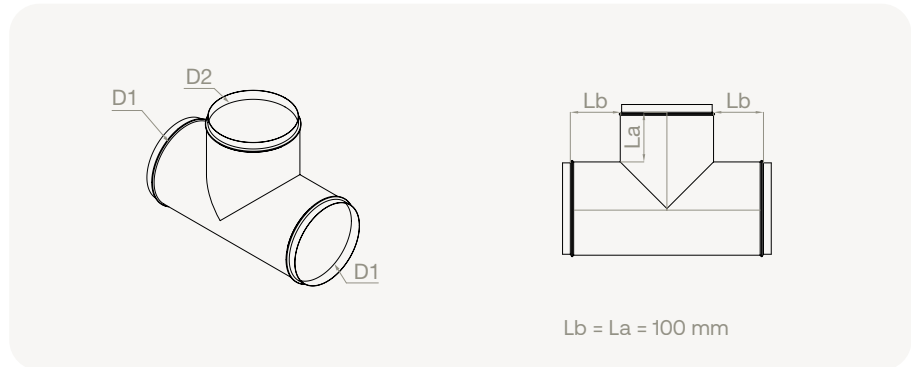

### DEVIAZIONE 60°

$\beta$	1,00
---------	------

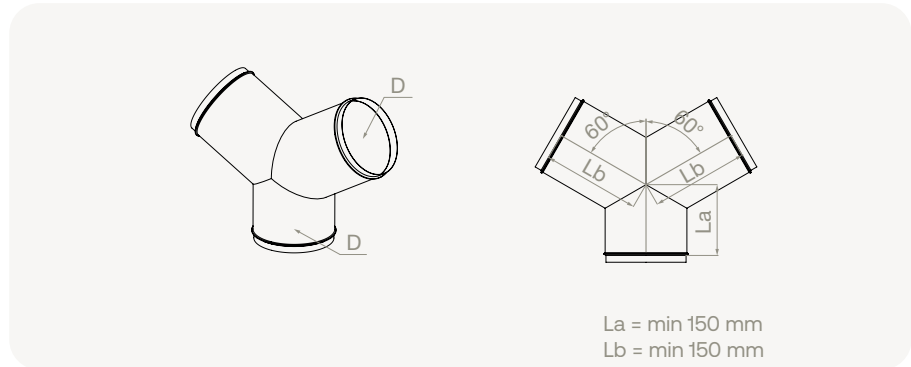

### DEVIAZIONE 45°

$\beta$	0,70
---------	------

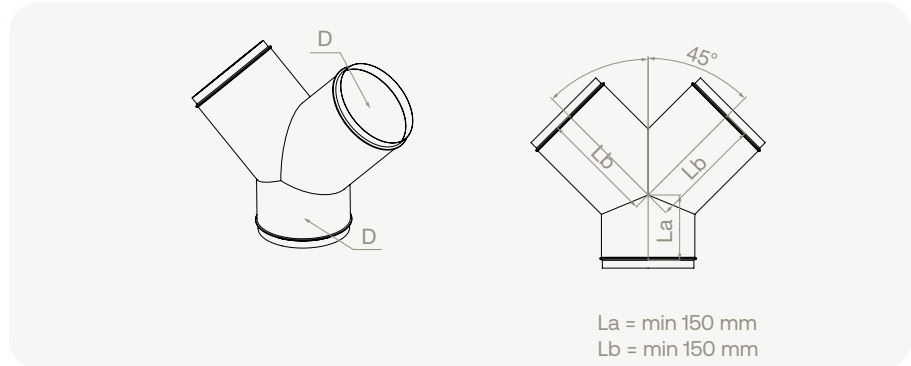

$\beta$	0,30
---------	------

### DEVIAZIONE 30°

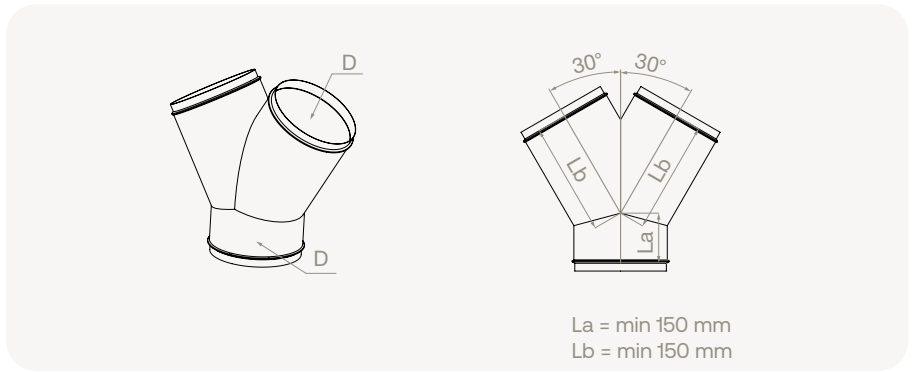

### RACCORDO DI TRASFORMAZIONE

	$\theta$			
	15°	30°	60°	120°
$A_{in}/A_{out} 0,25$	0,36	0,52	0,62	0,64
$A_{in}/A_{out} 0,50$	0,21	0,30	0,33	0,32
$A_{in}/A_{out} 2,00$	0,28	0,20	0,24	0,73
$A_{in}/A_{out} 4,00$	0,78	0,70	1,12	4,33
$A_{in}/A_{out} 6,00$	1,67	1,49	2,52	10,14

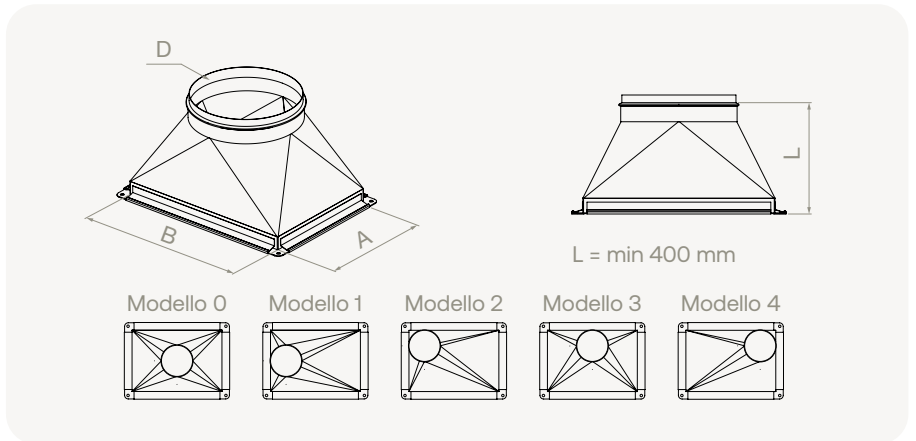

### TERMINALE PARAPIOGGIA

$\beta$	1,00
---------	------

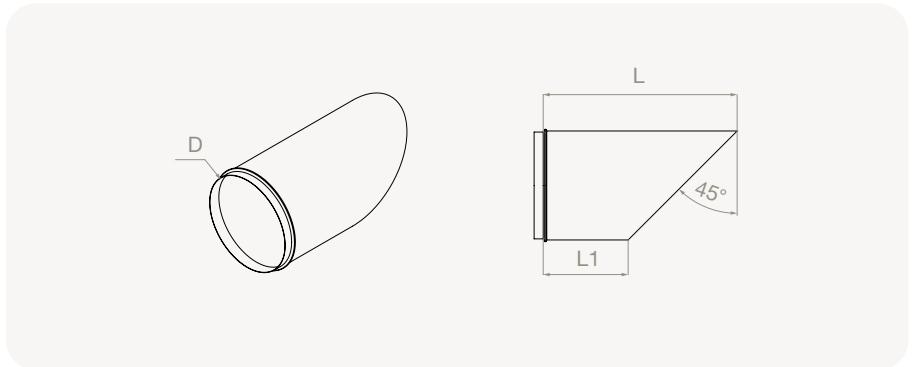

## FONDELLO CIRCOLARE



## NOTE

Ulteriori tipologie di pezzi speciali disponibili su richiesta.

Per indicazioni dimensionali visitare il sito [www.aernova.eu](http://www.aernova.eu).

## GIUNZIONE TRA ELEMENTI

Le condotte rettilinee possono essere tagliate in cantiere a seconda della lunghezza necessaria. I singoli componenti sono collegati tramite viti in acciaio e silicone di giunzione resistente alle alte temperature. Il numero di viti da utilizzare per ogni giunzione è funzione del diametro della condotta.

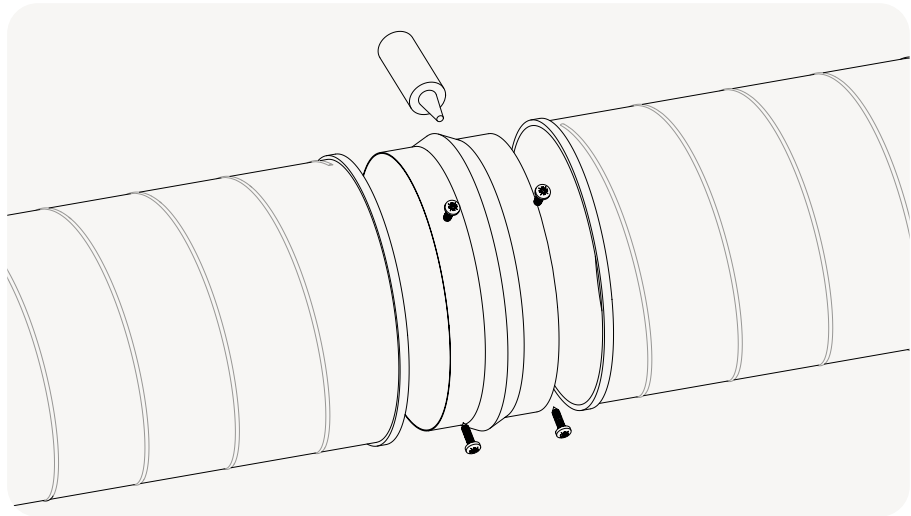

---

## SISTEMA DI STAFFAGGIO

- Il sistema di staffaggio SEDuct® rappresenta il livello minimo di sicurezza occorrente per la valenza della certificazione di prodotto; può essere sostituito da ancoraggi che costituiscano soluzione equivalente o migliorativa.
- Le staffe sono idonee e conformi a garantire la funzionalità e la resistenza statica nei confronti dei carichi indotti in caso di incendio, nel sistema di staffaggio standard non è incluso alcun riferimento alla riduzione della vulnerabilità sismica dell'impianto.

### Staffaggio orizzontale

Staffe con collare in acciaio zincato sospese da barre filettate uniformi M8. Distanza massima tra sospensioni orizzontali pari a 2 m.

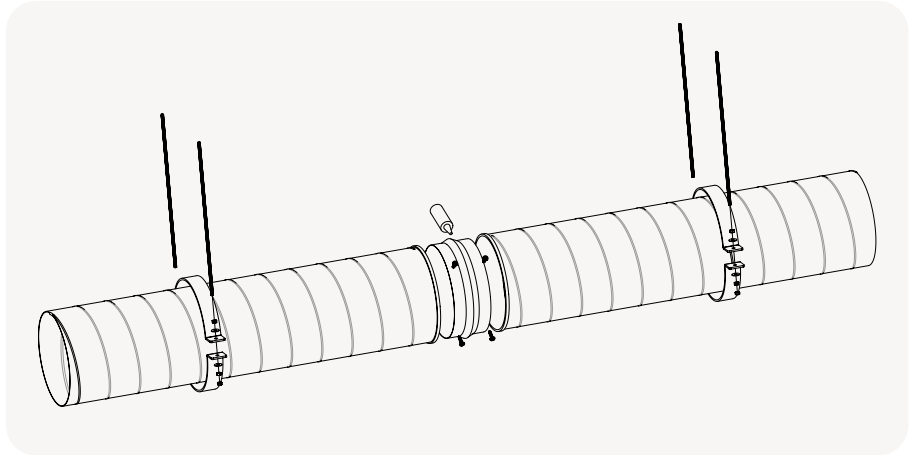

### Staffaggio verticale

Il rapporto tra la distanza tra i supporti e la misura del diametro della condotta non deve superare il valore 8:1. In ogni caso la distanza massima tra i supporti non deve superare i 5 metri.

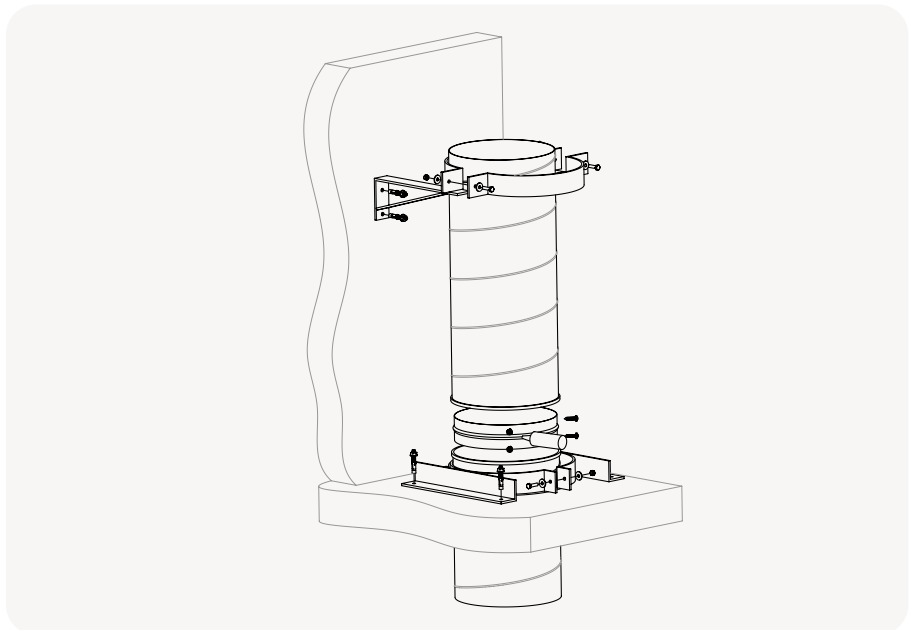

---

## ACCESSORI

- Sistema di staffaggio standard orizzontale / verticale.