

SEDUCT® → R600

Condotte per il controllo dei fumi

COMPARTO SINGOLO

Condotte metalliche per sistemi di controllo del fumo e del calore o per sistemi di controllo a pressione differenziale.



CERTIFICAZIONE CE

Condotte provviste di certificazione di prodotto CE secondo UNI EN 12101-7:2011. Ai sensi del Regolamento Europeo 305/2011.

CLASSIFICAZIONE

Ai sensi del capitolo 7.2 della UNI EN 13501-4:2016.

E₆₀₀ 120 (h_o) S 1.500 single



CAMPO DI APPLICAZIONE

- Sistemi di controllo fumo e calore a comparto singolo.
- Integrità ai fumi per 120 minuti a temperature ≤ 600°C.
- Per estrazione fumi e immissione aria esterna.
- Utilizzo orizzontale e verticale.
- Tenuta ai fumi con una perdita inferiore ai 5 m³/h per m².
- Livello di pressioni fino a -1.500 Pa.
- Sistemi sia forzati che naturali.
- Tenuta all'aria classe D (2.000 Pa) secondo UNI EN 1507:2008.
- Idoneità per l'utilizzo in sistemi "dual purpose", sistemi di condizionamento HVAC e ventilazione.

PERDITE DI CARICO DISTRIBUITE

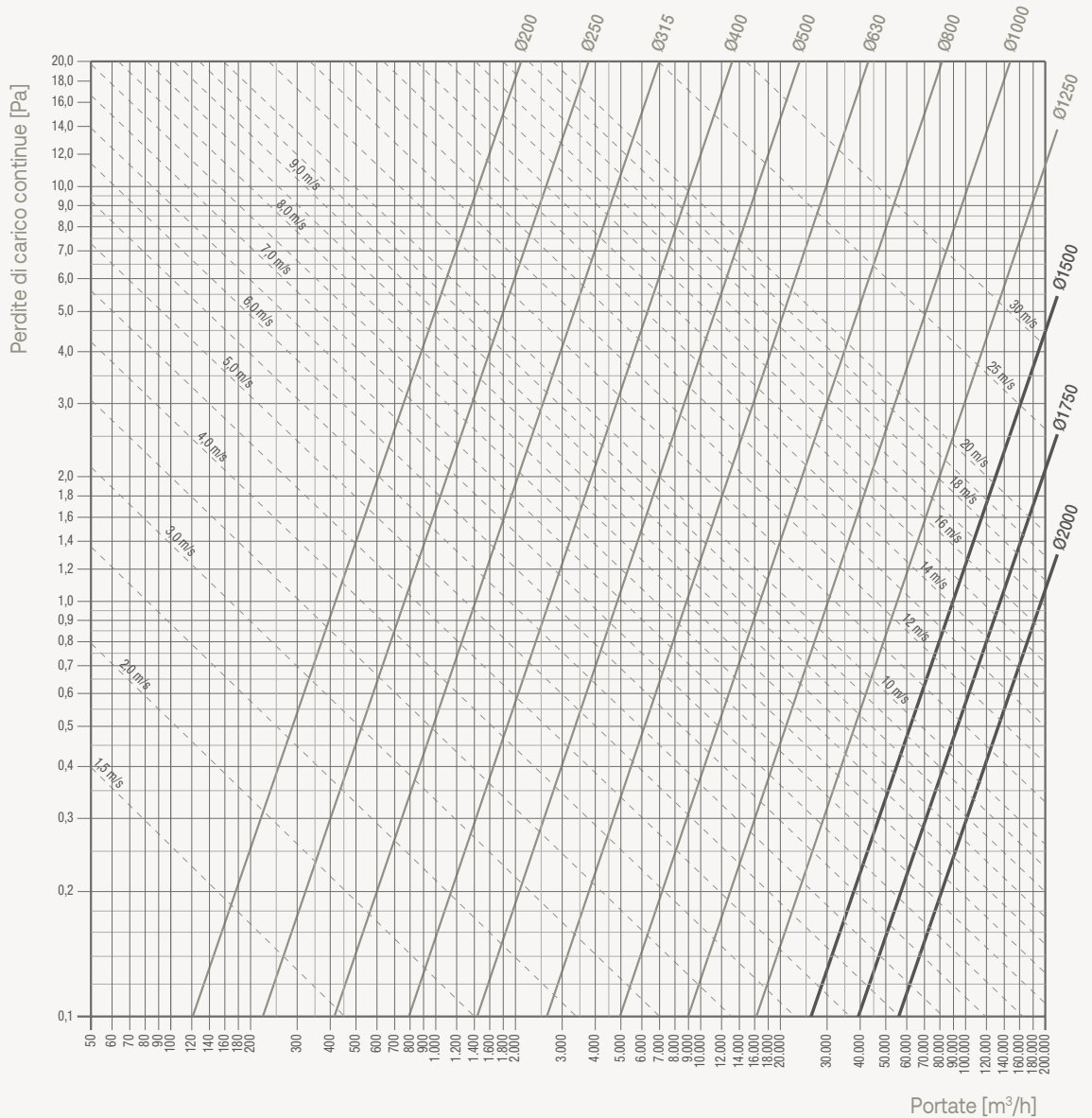

FORMULA DI CONVERSIONE RETTANGOLARE/DIAMETRO EQUIVALENTE

$$d_e = \frac{1,3 (A \cdot B)^{0,625}}{(A + B)^{0,250}}$$

B = base

A = altezza

—
PERDITE DI CARICO LOCALIZZATE SINGOLI PEZZI

$$R_a = \rho \beta v^2 / 2$$

ρ = densità del fluido (1,2 kg/m³)

β = coefficiente adimensionale di accidentalità (valori riportati per ogni singolo pezzo)

v = velocità media del fluido [m/s]



PEZZI STANDARD REALIZZABILI

SEDuct® R600

Base: 200 ÷ 1.250 mm

Altezza: 200 ÷ 1.000 mm

Lunghezza standard: 1.345 mm

Peso indicativo della condotta: 11 kg/m²

SEDuct® R600 BIG

Base: 1.251 ÷ 2.000 mm

Altezza: 200 ÷ 1.500 mm

Lunghezza standard: 1.345 mm

Peso indicativo della condotta: 11 kg/m²

—
CONDOTTA RETTILINEA

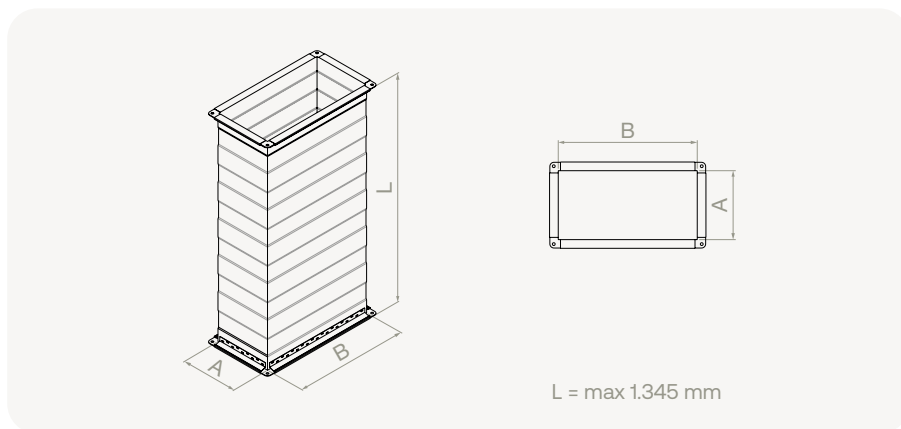

—
CONDOTTA RETTILINEA CON FORO

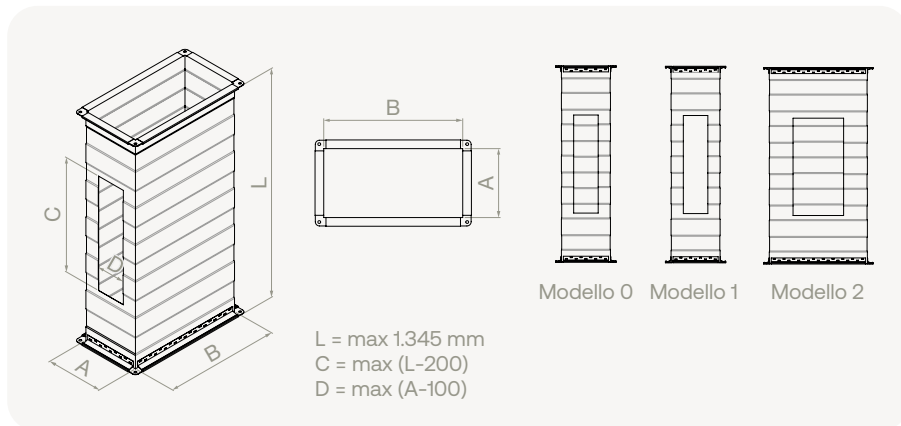

RIDUZIONE CENTRALE

Restringimento

β	0,20
---------	------

Allargamento β

A_{in}/A_{out} 0,10	0,50
A_{in}/A_{out} 0,20	0,30
A_{in}/A_{out} 0,40	0,20
A_{in}/A_{out} 0,60	0,20

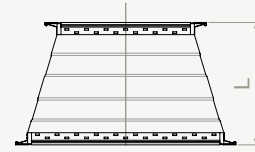
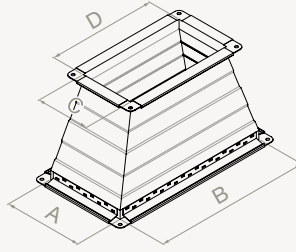

L = min 300 mm

RIDUZIONE DRITTA

Restringimento

β	0,20
---------	------

Allargamento β

A_{in}/A_{out} 0,10	0,50
A_{in}/A_{out} 0,20	0,30
A_{in}/A_{out} 0,40	0,20
A_{in}/A_{out} 0,60	0,20

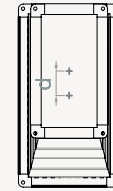
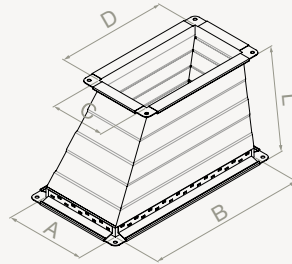

Modello 0

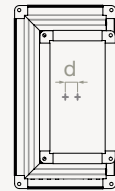

Modello 1

L = min 300 mm

RIDUZIONE 90°

Restringimento

β	0,20
---------	------

Allargamento β

A_{in}/A_{out} 0,10	0,50
A_{in}/A_{out} 0,20	0,30
A_{in}/A_{out} 0,40	0,20
A_{in}/A_{out} 0,60	0,20

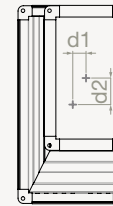
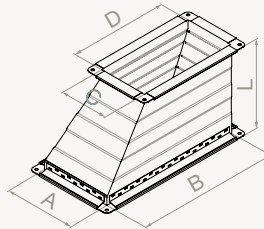

Modello 0

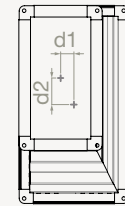

Modello 1

L = min 300 mm

CURVA 90°

	β			
		A/B		
$(H_b + B/2)/B$	0,25	1,00	2,00	4,00
0,60	0,36	0,25	0,30	0,39
0,70	0,22	0,14	0,15	0,17
0,80	0,15	0,09	0,09	0,10
0,11	0,07	0,06	0,06	0,06

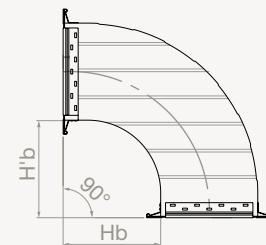
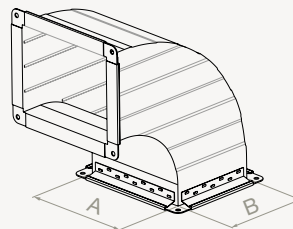

H'b = min 200 mm
Hb = min 200 mm

β | $\beta_{(90^\circ)}$ *0,78

—
CURVA 60°

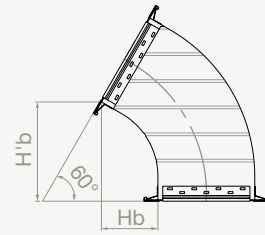
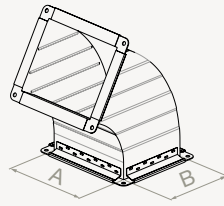

H'b = min 200 mm
Hb = min 200 mm

β | $\beta_{(90^\circ)}$ *0,60

—
CURVA 45°

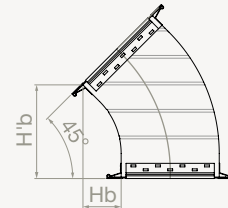
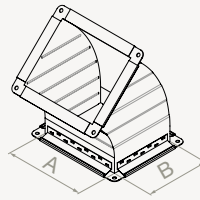

H'b = min 200 mm
Hb = min 200 mm

β | $\beta_{(90^\circ)}$ *0,45

—
CURVA 30°

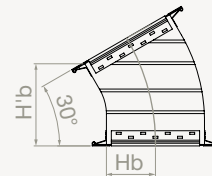
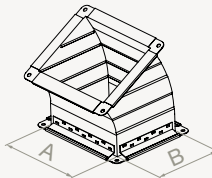

H'b = min 200 mm
Hb = min 200 mm

—
CURVA RIDOTTA

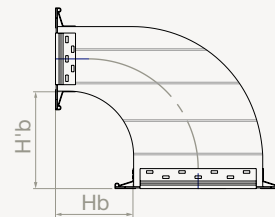
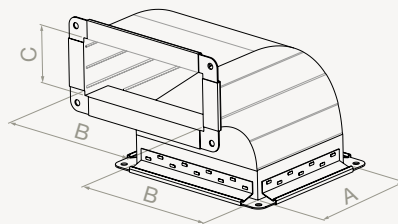

H'b = min 200 mm
Hb = min 200 mm

SPOSTAMENTO ASSIALE

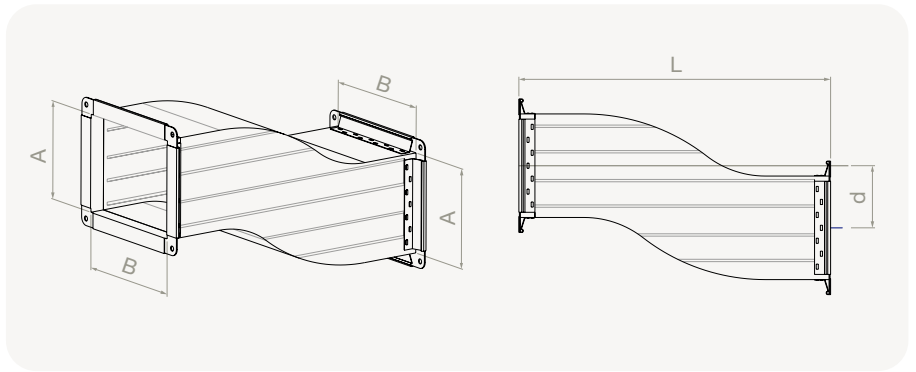

DEVIAZIONE RETTANGOLARE

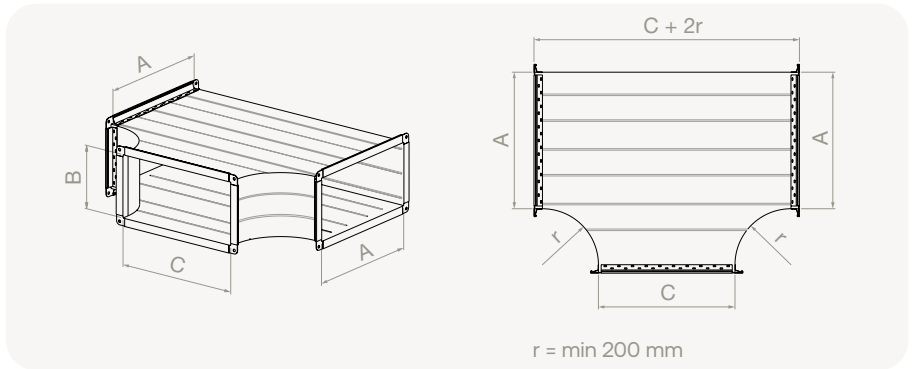
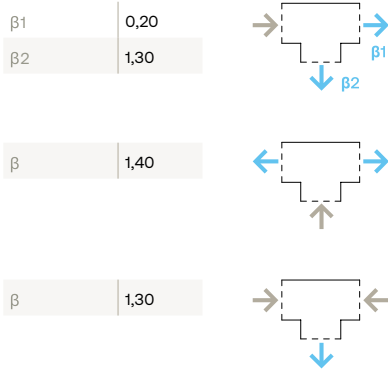

RACCORDO DI TRASFORMAZIONE

	θ			
	15°	30°	60°	120°
$A_{in}/A_{out} 0,25$	0,36	0,52	0,62	0,64
$A_{in}/A_{out} 0,50$	0,21	0,30	0,33	0,32
$A_{in}/A_{out} 2,00$	0,28	0,20	0,24	0,73
$A_{in}/A_{out} 4,00$	0,78	0,70	1,12	4,33
$A_{in}/A_{out} 6,00$	1,67	1,49	2,52	10,14

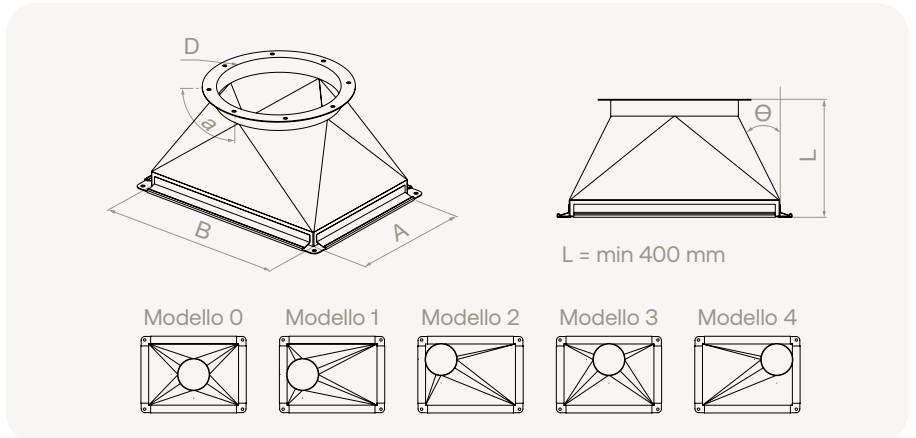

—
CURVA PARAPIOGGIA

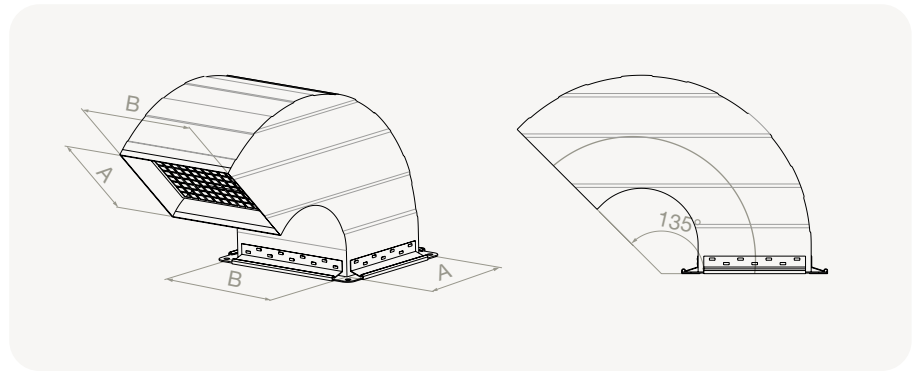

—
CURVA 45°

β | 1,20

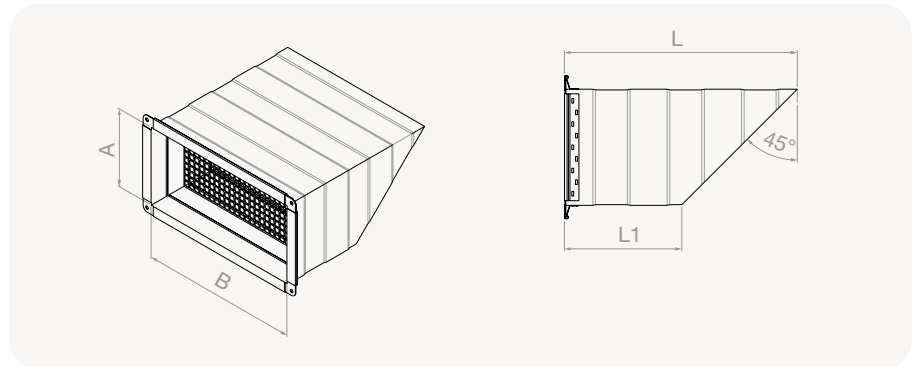

—
FONDELLO RETTANGOLARE

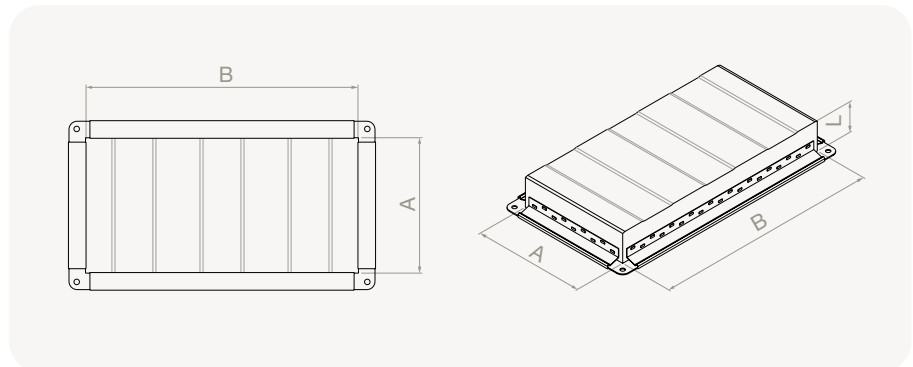

—
NOTE

Ulteriori tipologie di pezzi speciali disponibili su richiesta.

Per indicazioni dimensionali visitare il sito www.aernova.eu.

GIUNZIONE TRA ELEMENTI

I singoli componenti sono collegati tra loro con viti, rondelle e dadi M8, inseriti negli appositi fori presenti nel profilo di giunzione. Viene interposta guarnizione e sigillante tra le flange serrate da morsetti.

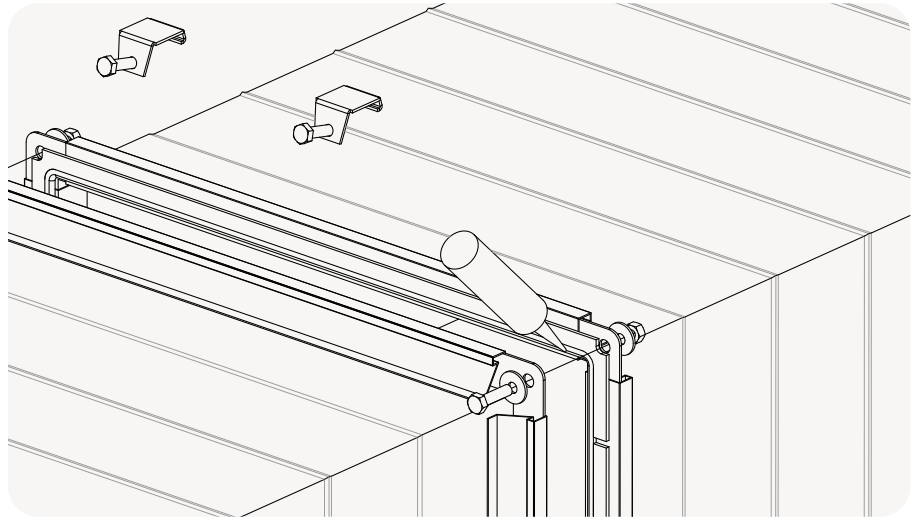

SISTEMA DI STAFFAGGIO

- Il sistema di staffaggio SEDuct® rappresenta il livello minimo di sicurezza occorrente per la valenza della certificazione di prodotto; può essere sostituito da ancoraggi che costituiscano soluzione equivalente o migliorativa.
- Le staffe sono idonee e conformi a garantire la funzionalità e la resistenza statica nei confronti dei carichi indotti in caso di incendio, nel sistema di staffaggio standard non è incluso alcun riferimento alla riduzione della vulnerabilità sismica dell'impianto.

Staffaggio orizzontale SEDuct® R600

(dimensioni uguali ed inferiori a 1.250x1.000mm)

Staffe con binari preforati di profilo a C 40x20 mm sospese da barre filettate uniformi M8. Distanza massima tra sospensioni orizzontali pari a 1,5 m.

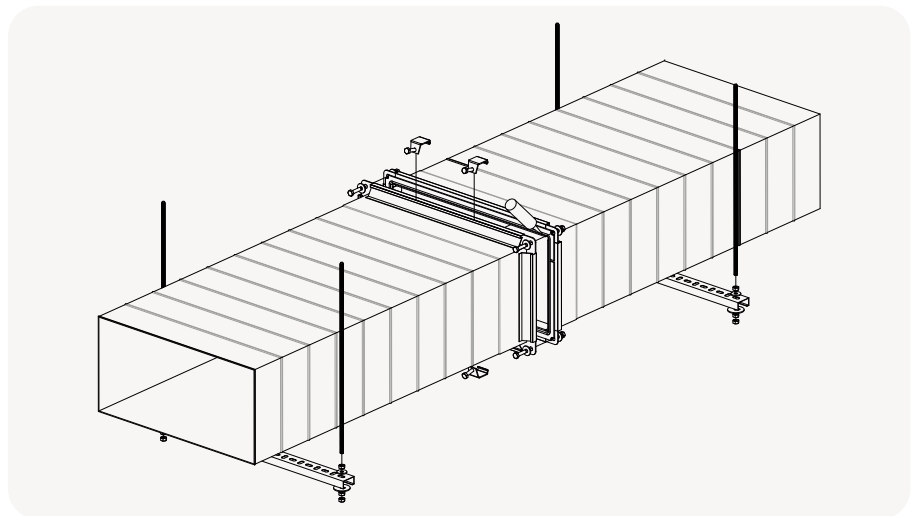

Staffaggio orizzontale SEDuct® R600 BIG

(dimensioni superiori a 1.250x1.000mm)

Staffe con binari preforati di profilo a C 40x40 mm sospese da barre filettate uniformi M12. Distanza massima tra sospensioni orizzontali pari a 1,5 m.

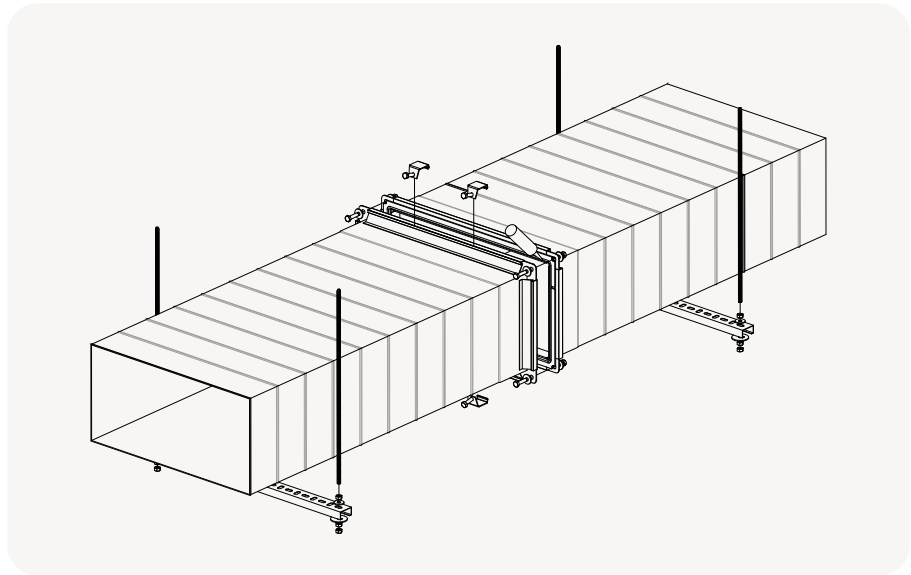

Staffaggio verticale

Il rapporto tra la distanza tra i supporti e la misura del lato minore della condotta non deve superare il valore 8:1. In ogni caso la distanza massima tra i supporti non deve superare i 5 metri.

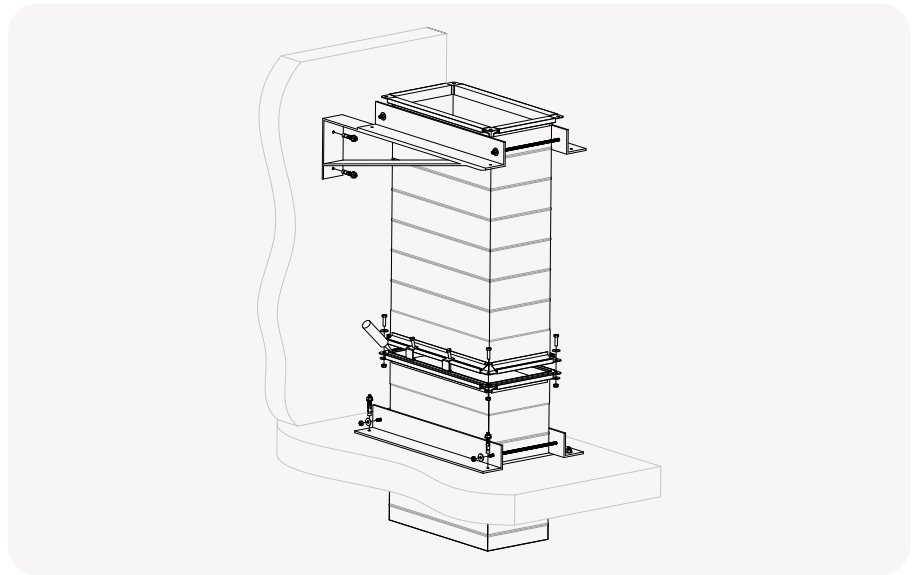

ACCESSORI

→ Sistema di staffaggio standard orizzontale / verticale.