

SEDuct® → MULTI-50

Condotte per il controllo dei fumi

COMPARTO MULTIPLO

Condotte in silicato di calcio per sistemi di controllo del fumo e del calore o per sistemi di controllo a pressione differenziale.

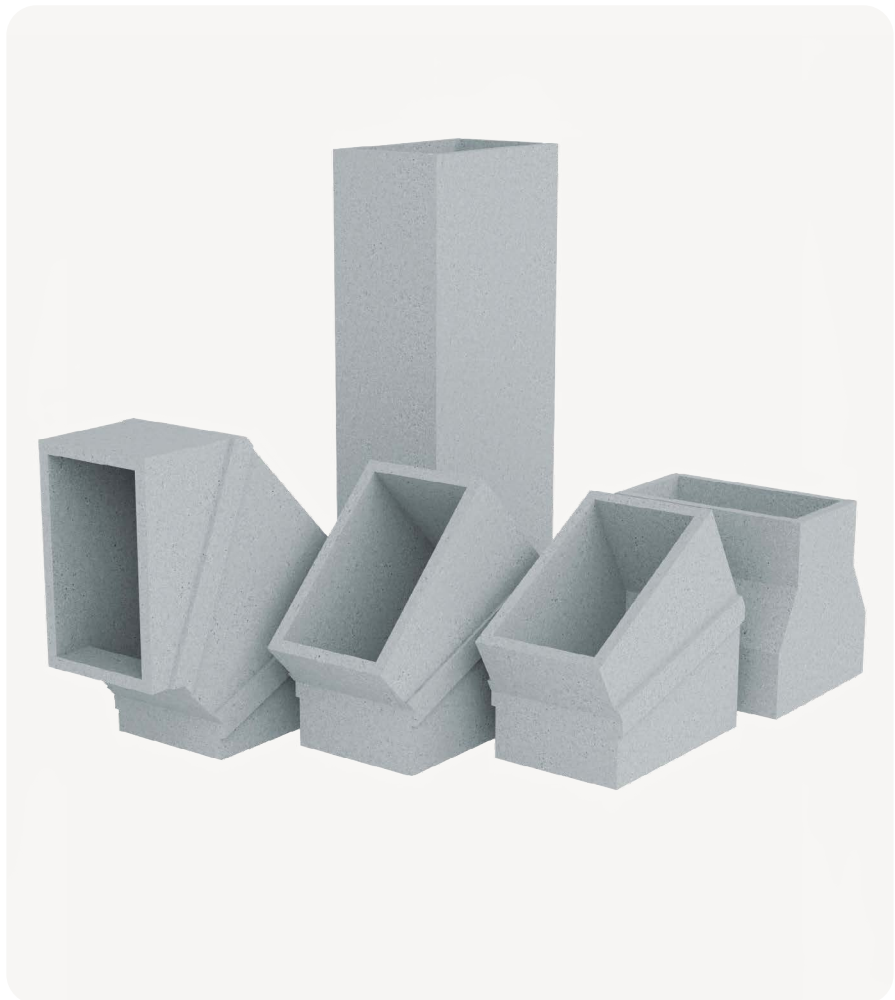

CERTIFICAZIONE CE

Condotte provviste di certificazione di prodotto CE secondo UNI EN 12101-7:2011. Ai sensi del Regolamento Europeo 305/2011.

CLASSIFICAZIONE

Ai sensi del capitolo 7.2 della UNI EN 13501-4:2016.

El 120 (v_e h_o) S 1.500 multi



CAMPO DI APPLICAZIONE

- Sistemi di controllo fumo e calore a comparto multiplo.
- Integrità ai fumi e isolamento termico fino a 120 minuti.
- Per estrazione fumi e immissione aria esterna.
- Utilizzo orizzontale e verticale.
- Tenuta ai fumi con una perdita inferiore ai 5 m³/h per m².
- Livelli di pressioni fino a -1.500Pa.
- Sistemi sia forzati che naturali.
- Idoneità per l'utilizzo in sistemi "dual purpose", sistemi di condizionamento HVAC e ventilazione.

PERDITE DI CARICO DISTRIBUITE

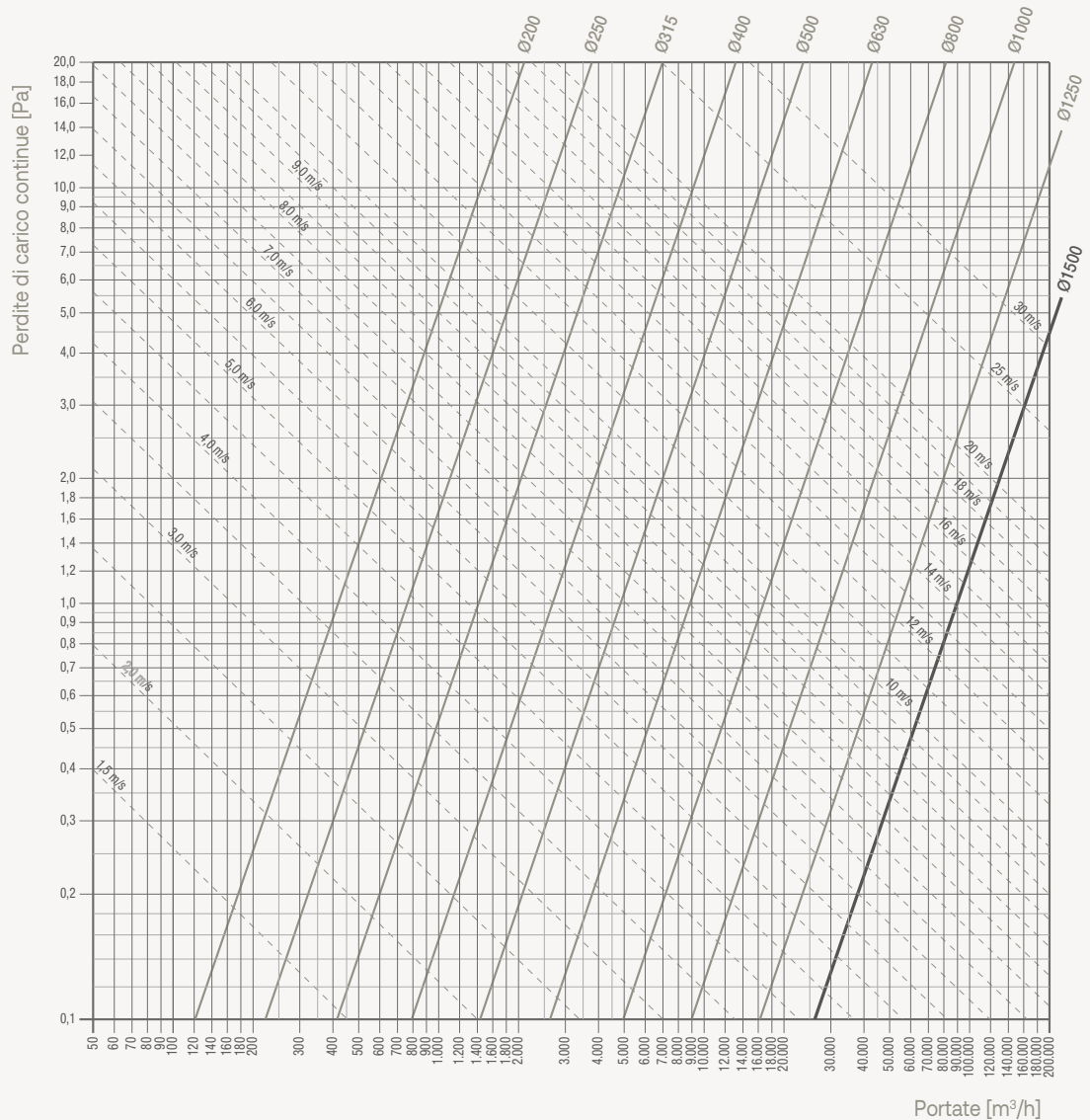

FORMULA DI CONVERSIONE RETTANGOLARE/DIAMETRO EQUIVALENTE

$$d_e = \frac{1,3 (A \cdot B)^{0,625}}{(A + B)^{0,250}}$$

B = base

A = altezza

—
PERDITE DI CARICO LOCALIZZATE SINGOLI PEZZI

$$R_a = \rho \beta v^2 / 2$$

ρ = densità del fluido (1,2 kg/m³)

β = coefficiente adimensionale di accidentalità (valori riportati per ogni singolo pezzo)

v = velocità media del fluido [m/s]



—
PEZZI STANDARD REALIZZABILI

SEDuct® MULTI-50

Base: 200 ÷ 1.250 mm

Altezza: 200 ÷ 1.000 mm

—

Lunghezza standard: 1.200 mm

Spessore condotta: 50 mm

Peso indicativo della condotta: 34kg/m²

SEDuct® MULTI-50 BIG

Base: 1.251 ÷ 2.300 mm

Altezza: 200 ÷ 850 mm

O sezione trasversale massima: 1,955 m²

Lunghezza standard: 1.200 mm

Spessore condotta: 50 mm

Peso indicativo della condotta: 34kg/m²

—
CONDOTTA RETTILINEA

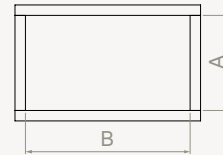
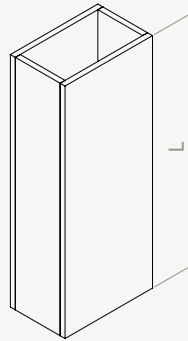

L = max 1.200 mm

—
RIDUZIONE CENTRALE

Restringimento

| | |
|---------|------|
| β | 0,20 |
|---------|------|

Allargamento β

| | |
|-------------------------|------|
| A_{in} / A_{out} 0,10 | 0,50 |
|-------------------------|------|

| | |
|-------------------------|------|
| A_{in} / A_{out} 0,20 | 0,30 |
|-------------------------|------|

| | |
|-------------------------|------|
| A_{in} / A_{out} 0,40 | 0,20 |
|-------------------------|------|

| | |
|-------------------------|------|
| A_{in} / A_{out} 0,60 | 0,20 |
|-------------------------|------|

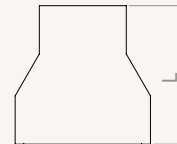
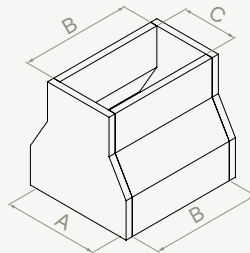

L = min 300 mm

RIDUZIONE DRITTA

Restringimento

| | |
|---------|------|
| β | 0,20 |
|---------|------|

Allargamento β

| | |
|-----------------------|------|
| A_{in}/A_{out} 0,10 | 0,50 |
| A_{in}/A_{out} 0,20 | 0,30 |
| A_{in}/A_{out} 0,40 | 0,20 |
| A_{in}/A_{out} 0,60 | 0,20 |

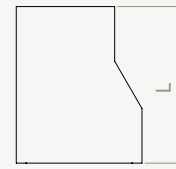
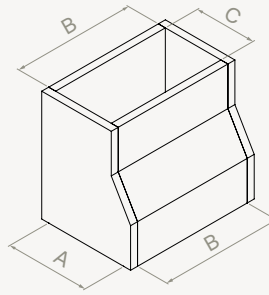

$L = \text{min } 300 \text{ mm}$

CURVA 90°

| A/B | β |
|------|---------|
| 0,25 | 0,76 |
| 0,75 | 0,72 |
| 1,5 | 0,66 |
| 3 | 0,56 |

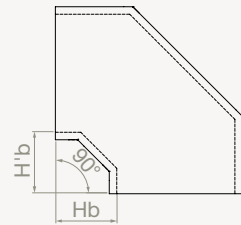
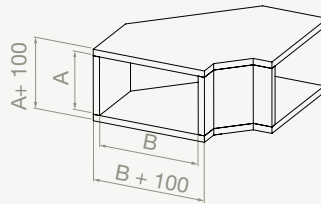

$H'b = \text{min } 250 \text{ mm}$
 $Hb = \text{min } 250 \text{ mm}$

CURVA 60°

| A/B | β |
|------|---------|
| 0,25 | 0,60 |
| 0,75 | 0,57 |
| 1,5 | 0,52 |
| 3 | 0,46 |

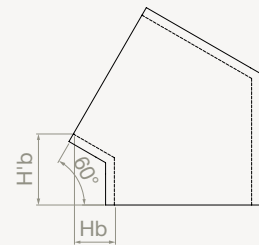
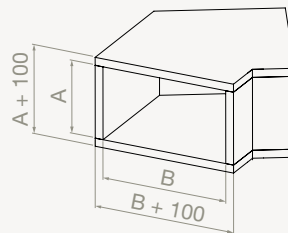

$H'b = \text{min } 150 \text{ mm}$
 $Hb = \text{min } 150 \text{ mm}$

CURVA 45°

| A/B | β |
|------|---------|
| 0,25 | 0,38 |
| 0,75 | 0,36 |
| 1,5 | 0,33 |
| 3 | 0,28 |

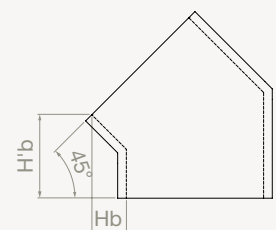
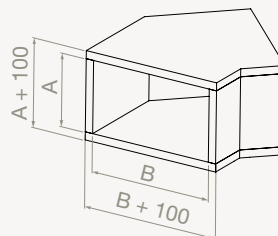

$H'b = \text{min } 150 \text{ mm}$
 $Hb = \text{min } 150 \text{ mm}$

| A/B | β |
|------|---------|
| 0,25 | 0,18 |
| 0,75 | 0,17 |
| 1,5 | 0,15 |
| 3 | 0,13 |

CURVA 30°

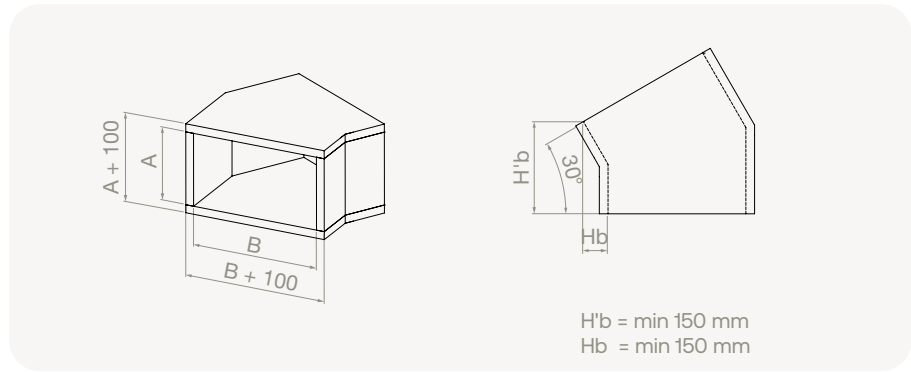

SPOSTAMENTO ASSIALE

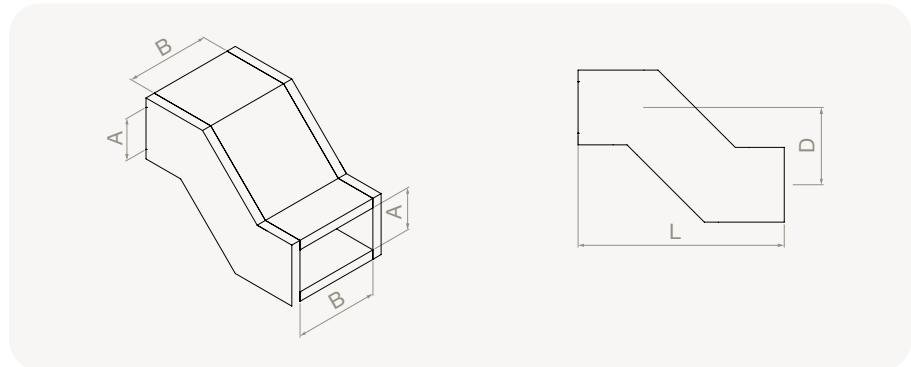

| | |
|-----------|------|
| β_1 | 0,20 |
| β_2 | 1,30 |

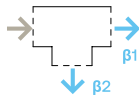

| | |
|---------|------|
| β | 1,40 |
|---------|------|

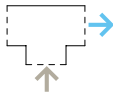

| | |
|---------|------|
| β | 1,30 |
|---------|------|

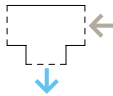

DEVIAZIONE RETTANGOLARE

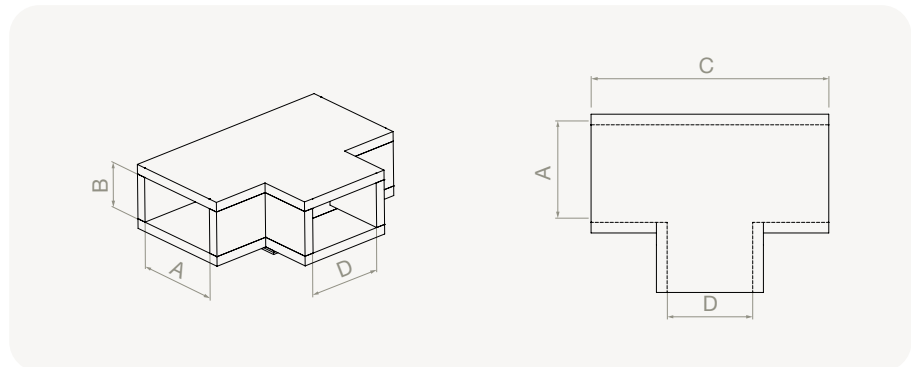

NOTE

Ulteriori tipologie di pezzi speciali disponibili su richiesta.

Per indicazioni dimensionali visitare il sito www.aernova.eu.

GIUNZIONE TRA ELEMENTI

I singoli componenti sono collegati da lastre di giuntura fissate da viti e colla resistente alle alte temperature.

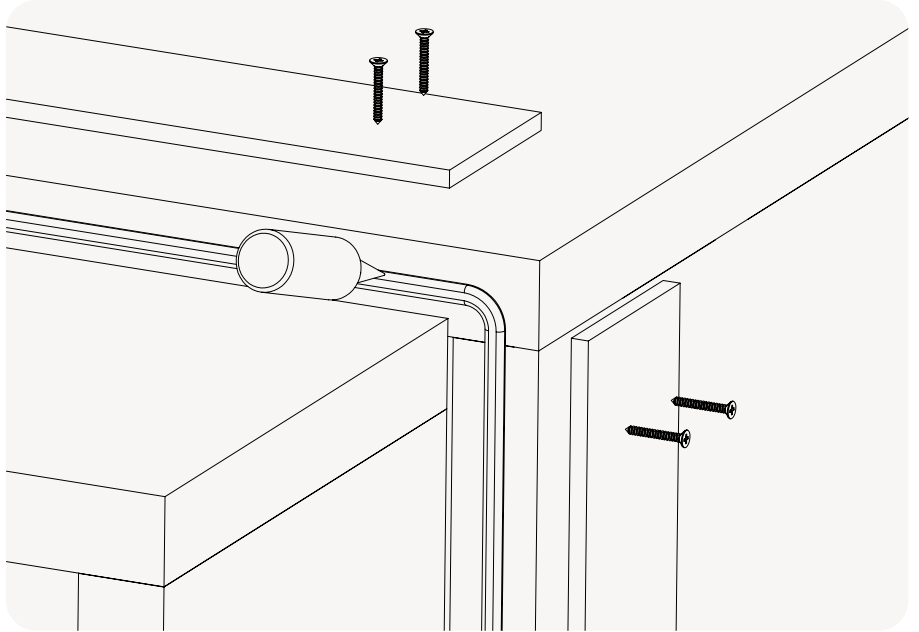

SISTEMA DI STAFFAGGIO

- Il sistema di staffaggio SEDuct® rappresenta il livello minimo di sicurezza occorrente per la valenza della certificazione di prodotto; può essere sostituito da ancoraggi che costituiscano soluzione equivalente o migliorativa.
- Le staffe sono idonee e conformi a garantire la funzionalità e la resistenza statica nei confronti dei carichi indotti in caso di incendio, nel sistema di staffaggio standard non è incluso alcun riferimento alla riduzione della vulnerabilità sismica dell'impianto.

Staffaggio orizzontale SEDuct® MULTI-50

(dimensioni uguali ed inferiori a 1.250x1.000mm)

Il supporto delle condotte è costituito da un binario preforato a C o ad L, fissato in corrispondenza delle lastre di giuntura e assicurato alla struttura attraverso barre filettate M16. Distanza massima tra sistemi di supporto pari a 1,2 m.

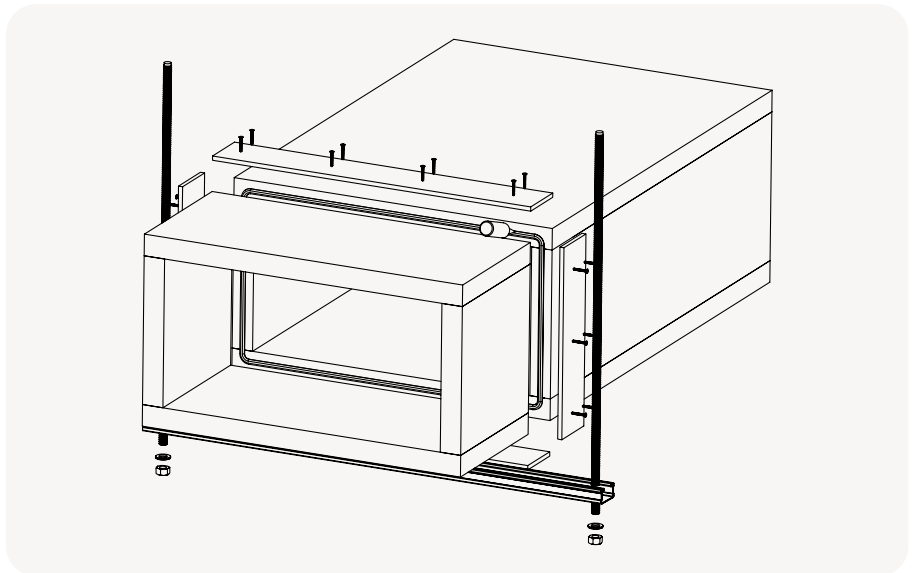

Staffaggio orizzontale SEDuct® MULTI-50 BIG
(dimensioni superiori a 1.250x1.000mm)

Il supporto delle condotte è costituito da un binario preforato a C 41x120 mm, fissato in corrispondenza delle lastre di giuntura e assicurato alla struttura attraverso barre filettate M16.

In corrispondenza della giunzione è posta una terza barra filettata di pari diametro fissata alle estremità della condotta con due blocchi in silicato di calcio.

Distanza massima tra sistemi di supporto pari a 1,2 m.

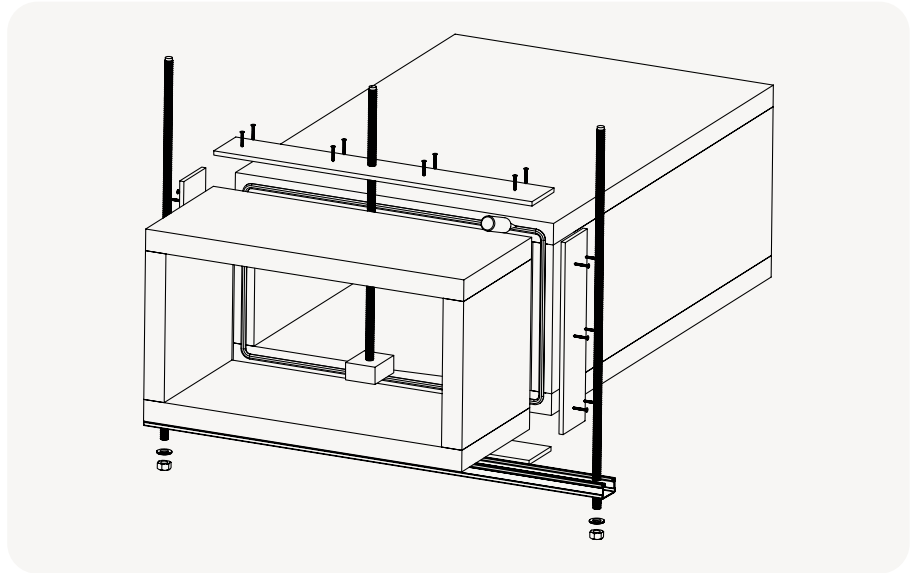

Staffaggio verticale

Il supporto delle condotte è costituito da un profilo a L in acciaio, fissato in corrispondenza degli attraversamenti solai. Il rapporto tra la distanza tra i supporti e la misura del lato minore esterno della condotta non deve superare il valore 8:1. In ogni caso la distanza massima tra i supporti non deve superare i 5 metri.

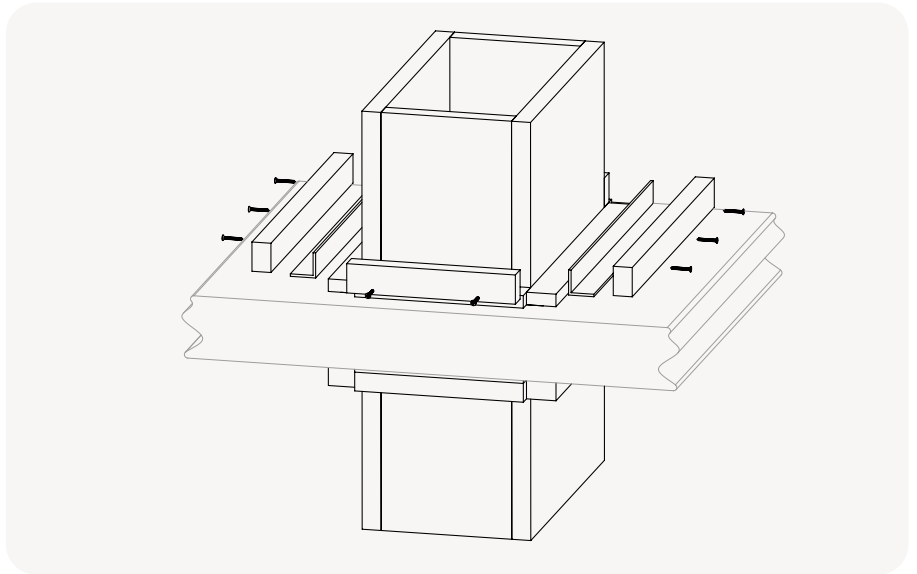

—

ACCESSORI

- Sistema di staffaggio standard orizzontale / verticale
- Kit di attraversamento parete / solaio