

Condotte di ventilazione resistenti al fuoco

Condotte in metallo a doppia parete con finitura in alluminio gofrato per sistemi di protezione al fuoco o per sistemi di controllo fumi a pressione differenziale.

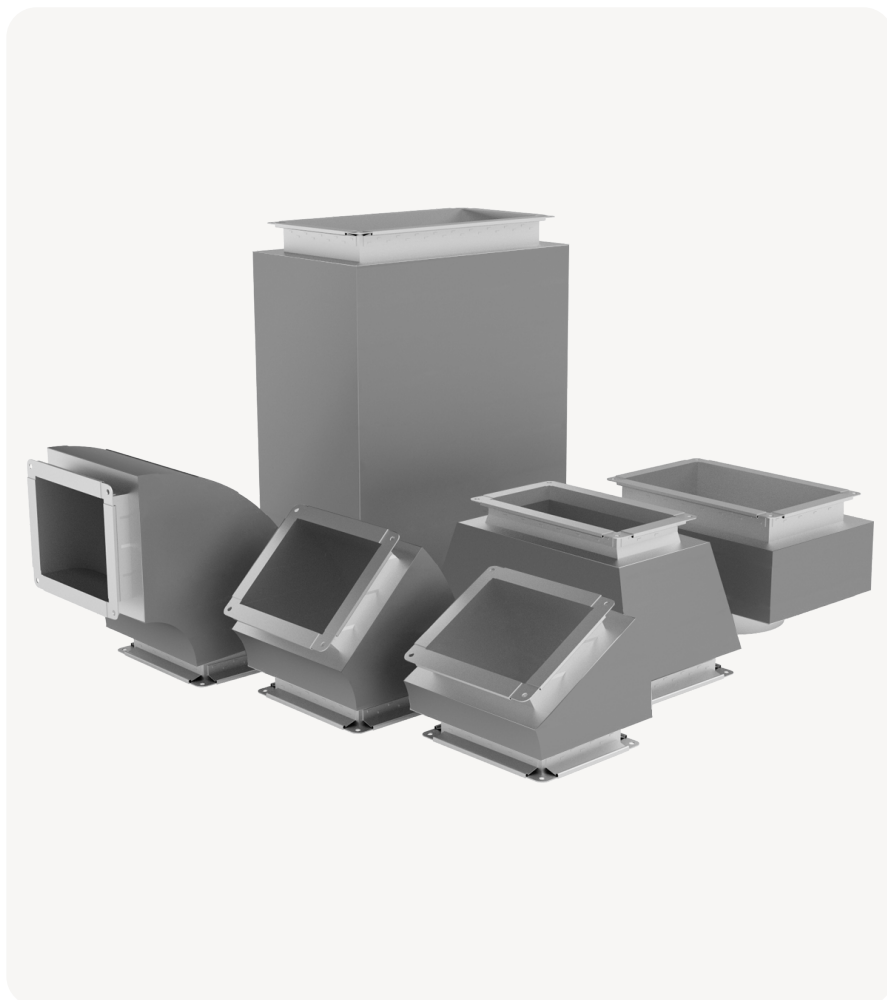

CERTIFICAZIONE CE

Condotte provviste di certificazione di resistenza al fuoco secondo UNI EN 1366-1:2001.

CLASSIFICAZIONE

Ai sensi della UNI EN 13501-3:2009.

EI 60 (v_e h_o i ↔ o) S

EI 120 (v_e h_o i ← o) S



CAMPO DI APPLICAZIONE SISTEMI DI PROTEZIONE AL FUOCO

- Sistemi di protezione al fuoco e sistemi di controllo fumi a **pressione differenziale**.
- Integrità ai fumi e isolamento termico fino a **120 minuti** con esposizione al fuoco dall'esterno.
- Utilizzo **orizzontale e verticale**.
- Tenuta con una perdita inferiore ai **10 m³/h per m²**.

PERDITE DI CARICO DISTRIBUITE

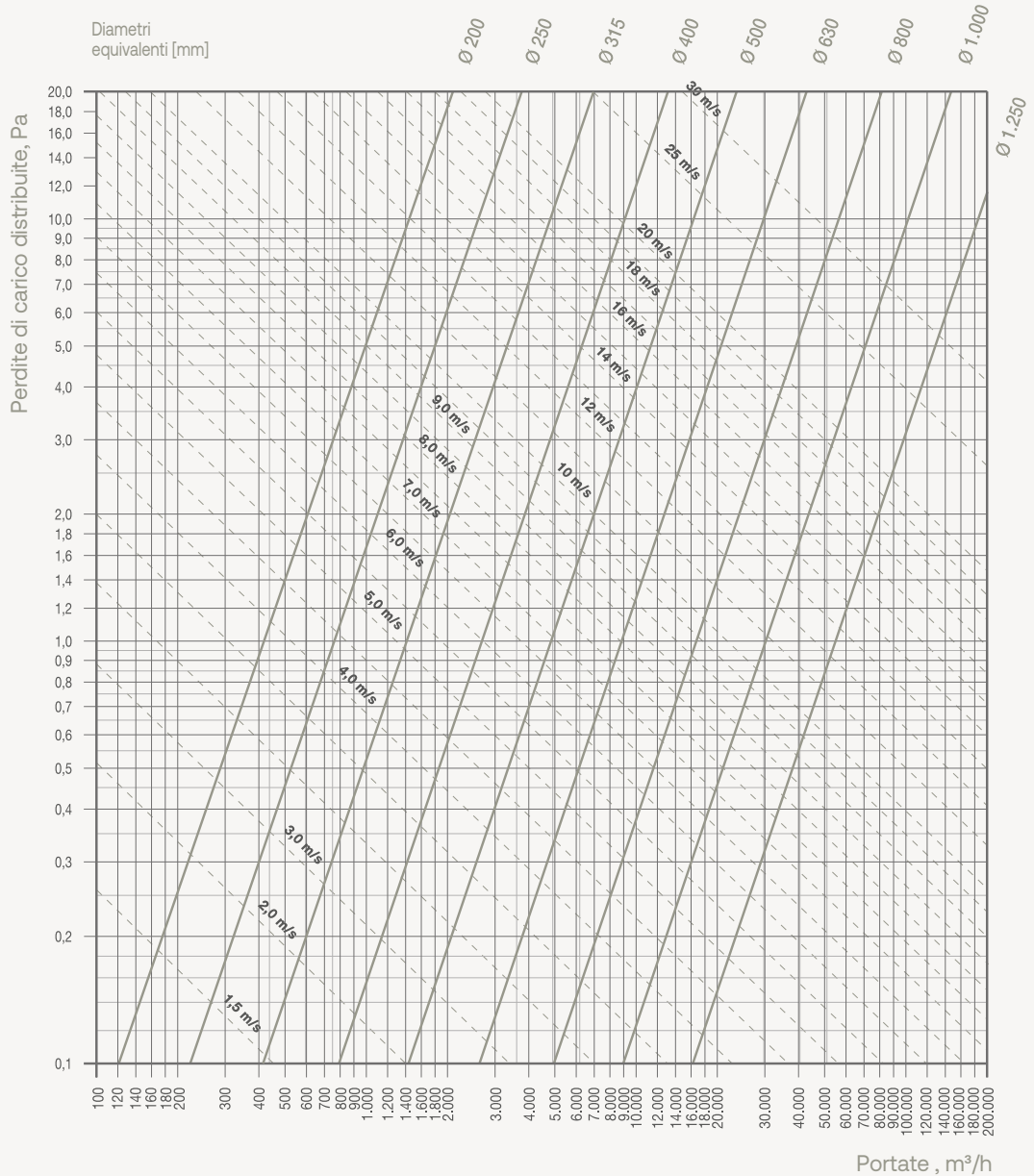

FORMULA DI CONVERSIONE RETTANGOLARE/DIAMETRO EQUIVALENTE

$$d_e = \frac{1,3 (A \cdot B)^{0,625}}{(A + B)^{0,250}}$$

B = base

A = altezza

—
PERDITE DI CARICO LOCALIZZATE SINGOLI PEZZI

$$R_a = \rho \beta v^2 / 2$$

ρ = densità del fluido (1,2 kg/m³)

β = coefficiente adimensionale di accidentalità (valori riportati per ogni singolo pezzo)

v = velocità media del fluido [m/s]



—
PEZZI STANDARD REALIZZABILI

Base: 200 ÷ 1.250 mm

Altezza: 200 ÷ 1.000 mm

Lunghezza standard: 1.250 mm

Spessore condotta: 27mm

Peso indicativo della condotta: 18 kg/m²

—
CONDOTTA RETTILINEA

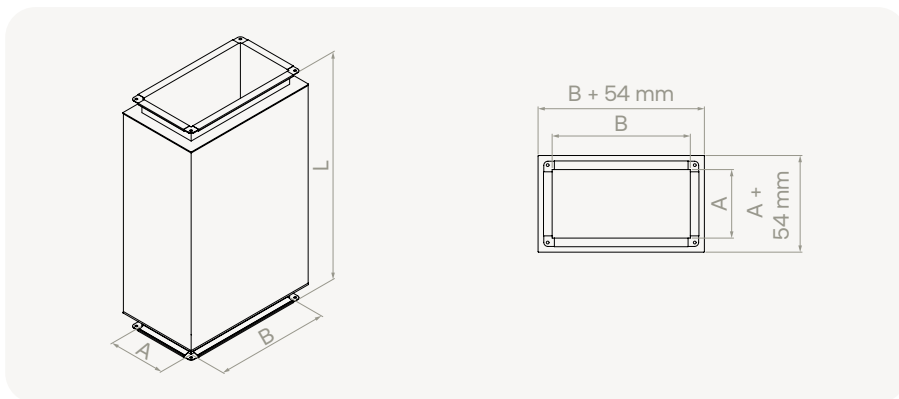

—
RIDUZIONE CENTRALE

Restringimento

β	0,20
---------	------

Allargamento β

A_{in} / A_{out} 0,10	0,50
-------------------------	------

A_{in} / A_{out} 0,20	0,30
-------------------------	------

A_{in} / A_{out} 0,40	0,20
-------------------------	------

A_{in} / A_{out} 0,60	0,20
-------------------------	------

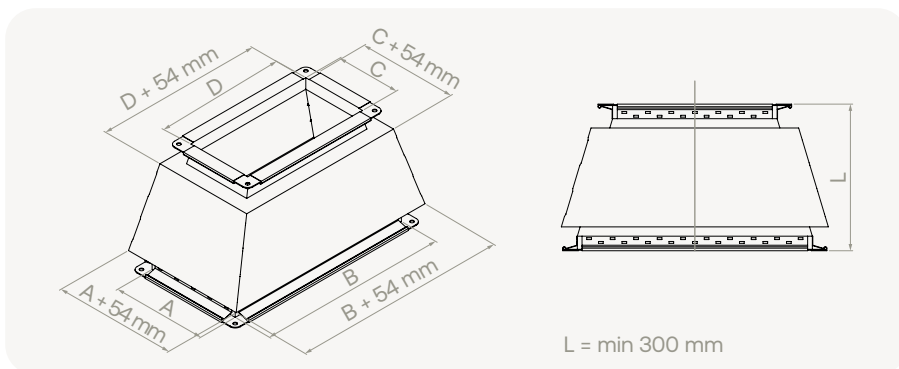

CURVA 90°

A/B	β
0,25	0,76
0,75	0,72
1,5	0,66
3	0,56

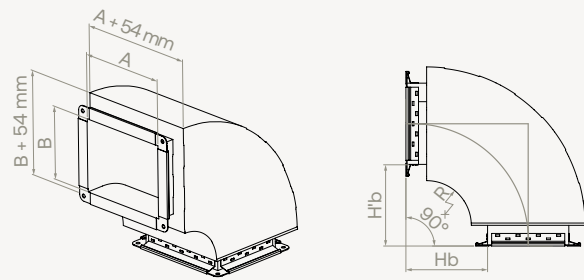

H'b = min 200 mm
Hb = min 200 mm

CURVA 60°

A/B	β
0,25	0,60
0,75	0,57
1,5	0,52
3	0,46

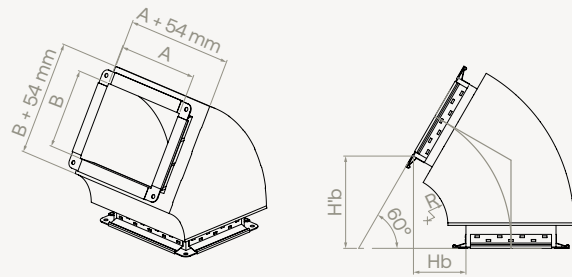

H'b = min 200 mm
Hb = min 200 mm

CURVA 45°

A/B	β
0,25	0,38
0,75	0,36
1,5	0,33
3	0,28

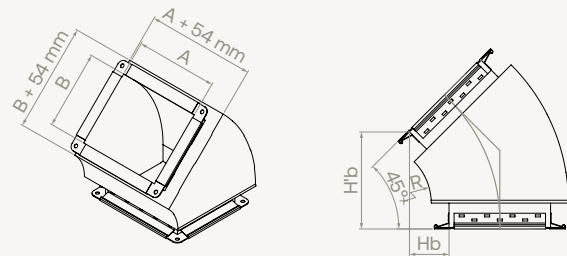

H'b = min 200 mm
Hb = min 200 mm

CURVA 30°

A/B	β
0,25	0,18
0,75	0,17
1,5	0,15
3	0,13

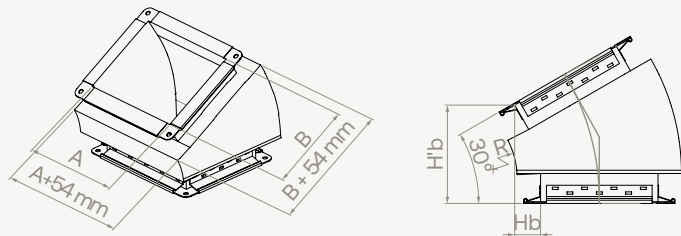

H'b = min 200 mm
Hb = min 200 mm

GIUNZIONE TRA ELEMENTI

I singoli componenti sono collegati tra loro con viti, rondelle e dadi M8, inseriti negli appositi fori presenti nel profilo di giunzione. Viene interposta guarnizione e sigillante tra le flange serrate da morsetti. Le flange devono essere poi avvolte con un collare isolante di 25mm di spessore fissato con nastro di protezione e due file di pins.

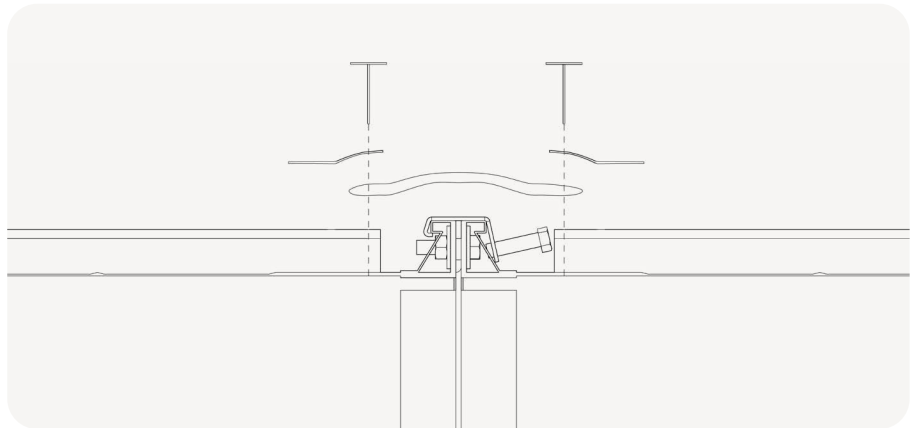
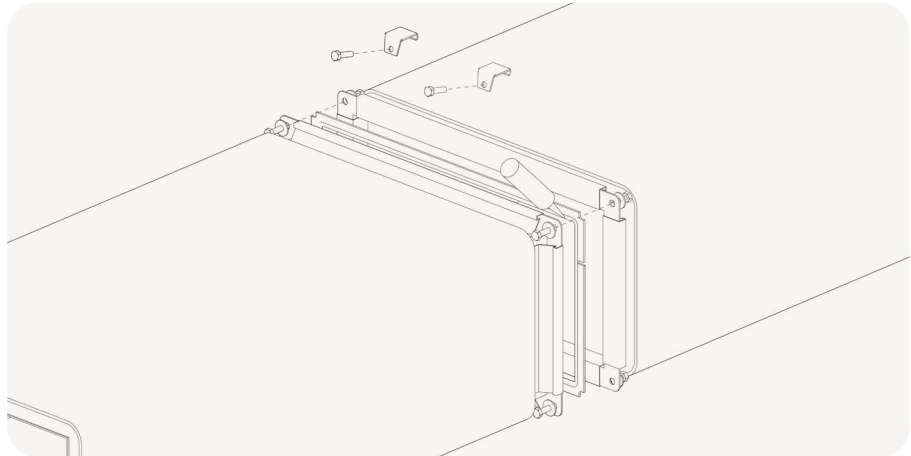

SISTEMA DI STAFFAGGIO

- Il sistema di staffaggio SEDuct® rappresenta il livello minimo di sicurezza occorrente per la valenza della certificazione di prodotto; può essere sostituito da ancoraggi che costituiscano soluzione equivalente o migliorativa.
- Le staffe sono idonee e conformi a garantire la funzionalità e la resistenza statica nei confronti dei carichi indotti in caso di incendio, nel sistema di staffaggio standard non è incluso alcun riferimento alla riduzione della vulnerabilità sismica dell'impianto.

Staffaggio orizzontale

Staffe con binari preforati di profilo a C 40x40 mm sospese da barre filettate uniformi M8/M10/M12 in funzione della dimensione della condotta.

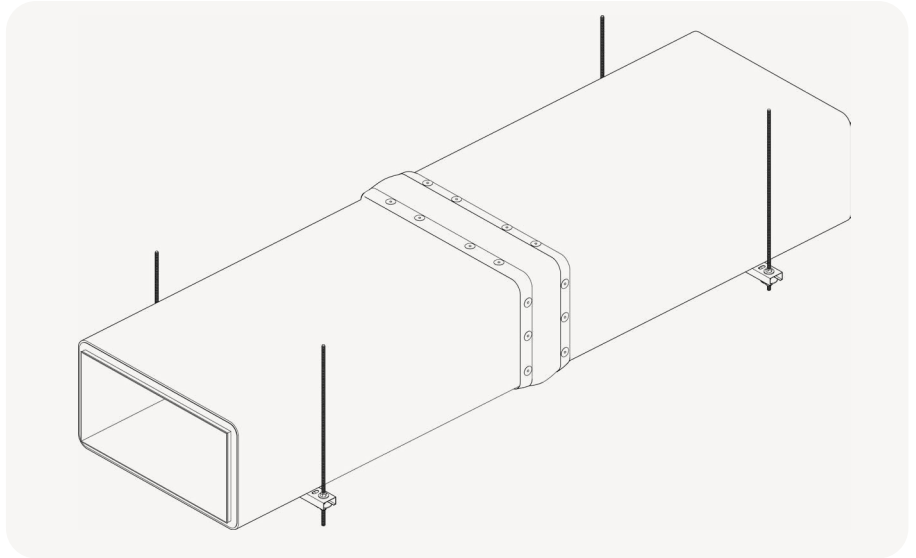

ACCESSORI

- Sistema di staffaggio standard orizzontale / verticale
- Griglie per il controllo dei fumi testate secondo EN 1366-8:2005
- Portine di ispezione
- Punti di misura