

## Serrande tagliafuoco

Serrande tagliafuoco utilizzate in corrispondenza dell'attraversamento di compartimenti antincendio per garantire la perfetta continuità delle caratteristiche di resistenza al fuoco ed impedire la propagazione dei fumi e delle fiamme attraverso i circuiti aereaulici.



### CERTIFICAZIONE CE

Serrande provviste di certificazione di prodotto CE secondo EN 13650:2010. Ai sensi del Decreto Ministeriale 16 febbraio 2007.

### CLASSIFICAZIONE

Serrande testate secondo UNI EN 1366-2:2001. Ai sensi del capitolo 7.2 della UNI EN 13501-3:2009.

Supporto	Classificazione a 500 Pa	
	EI 120 S	EI 240 S
Parete rigida in calcestruzzo cellulare aerato 100mm	(v <sub>e</sub> i ↔ o)	-
Parete leggera flessibile in cartongesso F 100mm	(v <sub>e</sub> i ↔ o)	-
Solaio rigido a bassa densità in calcestruzzo cellulare aerato 150mm	-	(h <sub>o</sub> i ↔ o)

Intervento fusibile 72°C



## CAMPO DI APPLICAZIONE

- Sistemi aeraulici.
- Integrità ai fumi e isolamento termico fino a 120 minuti.
- Utilizzo su condotte **orizzontali e verticali**.
- Tenuta ai fumi con una perdita inferiore ai 200 m<sup>3</sup>/h per m<sup>2</sup>.
- Livello di pressioni fino a 500 Pa.

## VERSIONI

Disponibile solo in acciaio zincato con fusibile termoelettrico ed attuatore con ritorno a molla.

- F1** → motore Belimo BFL-T 24 V
- F3** → motore Belimo BFL-T 230 V
- C6** → motore Belimo BFN-T 24 V
- C8** → motore Belimo BFN-T 230 V
- Struttura e componenti

Struttura composta da telaio in acciaio zincato con flange da 36 mm con cassa asimmetrica da 300 mm con carter dissipativo multi-foro per facilitare l'adesione fra malta/lana e foro in muratura. Perni e pala in calcio silicato con guarnizione silicica per tenuta ai fumi freddi e guarnizione intumescente termoespandente per la tenuta a caldo.

## CRITERIO DI SCELTA MOTORE / DIMENSIONE SERRANDA

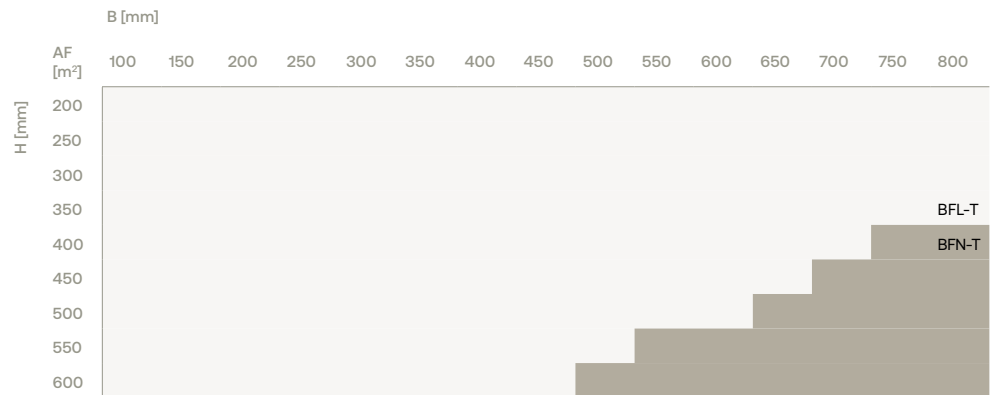



## TIPOLOGIE E CONFIGURAZIONI

### Configurazione C6 / C8 / F1 / F3

- SM** → Spazio minimo per manutenzione servocomando pari a 200 mm
- SP1** → Sporgenza pala lato motore
- SP2** → Sporgenza pala lato opposto motore

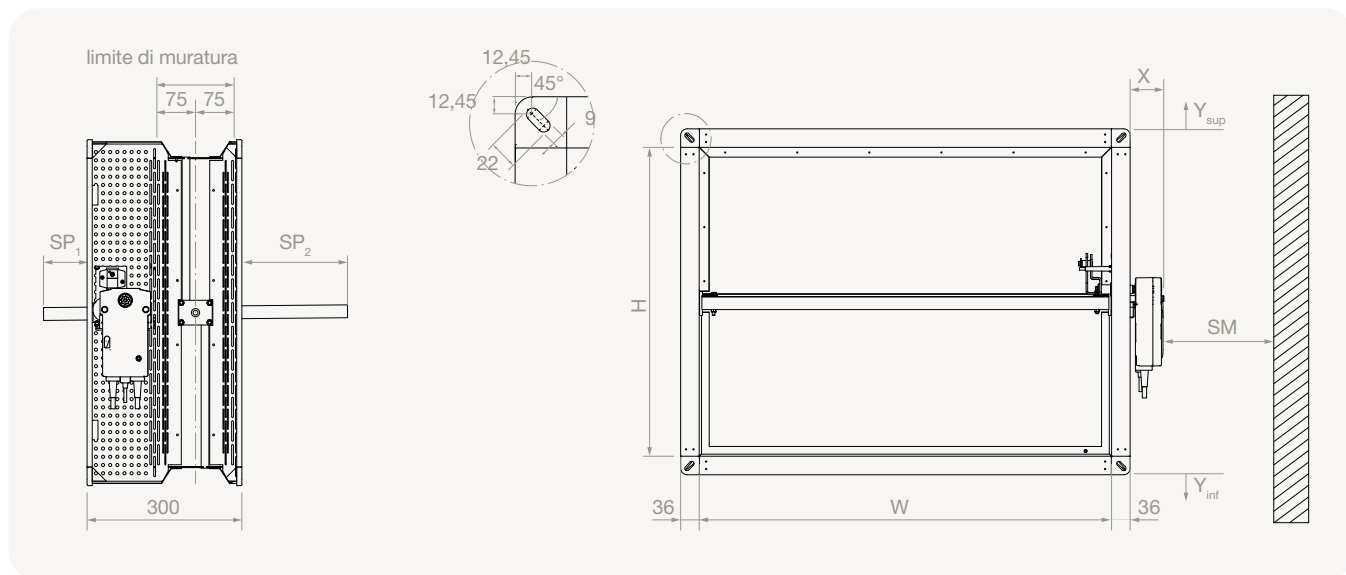

### Ingombro dei servocomandi elettrici Belimo

	H [mm]				Y <sub>sup</sub> [mm]
	200	250	300	> 300	
	Y <sub>inf</sub> [mm]				Y <sub>sup</sub> [mm]
BFL	40	15	0	0	
BFN	60	35	10	0	0

### Sporgenza laterale della flangia

	[mm]
BFL	60
BFN	70

## Sporgenza pala

H [mm]	200	250	300	350	400	450	500	550	600
SP <sub>1</sub> [mm]	0	0	0	0	0	10	35	60	85
SP <sub>2</sub> [mm]	5	30	55	80	105	130	155	180	205

## Logica Fail-Close

- Condizione di lavoro / motore alimentato (**serranda aperta**).
- Condizione normale o failure / motore non alimentato (**serranda chiusa**).

## COLLEGAMENTI ELETTRICI

### C 8 - BFN 230 T

Servomotore 90 °, AC / DC 24 V, 9 Nm / 7 Nm,  
Termofusibile ZBAT 72 °C/95 °C

### F 3 - BFL 230 T

Servomotore 90 °, AC 230 V, 4 Nm / 3 Nm,  
Termofusibile ZBAT 72 °C/95 °C

AC 230 V, aperto-chiuso

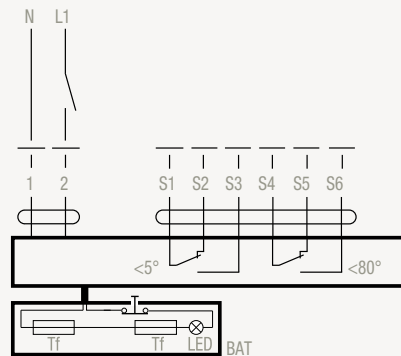

### C 6 - BFN 24 T

Servomotore 90 °, AC / DC 24 V, 9 Nm / 7 Nm,  
Termofusibile ZBAT 72 °C/95 °C

### F 1 - BFL 24 T

Servomotore 90 °, AC / DC 24 V, 4 Nm / 3 Nm,  
Termofusibile 72 °C/95 °C

AC/DC 24 V, aperto-chiuso

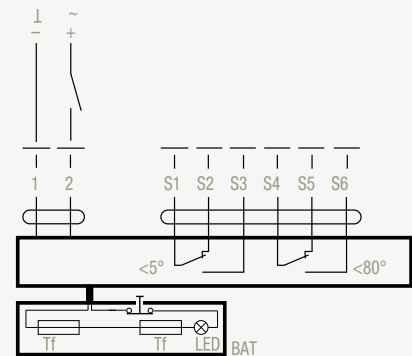

## — INSTALLAZIONE

- All'interno di una parete di mattoni in calcestruzzo cellulare aerato / calcestruzzo
- All'interno di un piano orizzontale rigido in calcestruzzo cellulare aerato
- All'interno di una parete verticale leggera (lastre di cartongesso)

Posizione indifferente del meccanismo. la serranda può essere installata con qualsiasi orientamento (come illustrato).

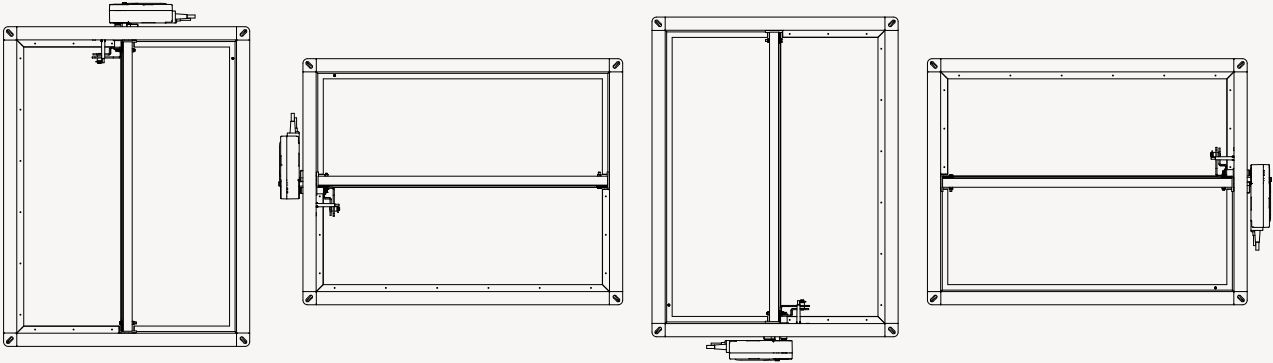

## INTEGRAZIONE CON SISTEMI SEDUCT® COMMANDER

Le motorizzazioni Belimo installate come standard sulle serrande possono essere integrate con moduli di campo della serie SEDuct® COMMANDER UFC. Il modulo di campo permette il controllo, la movimentazione, e la segnalazione dello stato del componente.

Monitoraggio rapido tramite display integrato e possibilità di effettuare prove di funzionamento direttamente sulla serranda tramite la funzione "Test". Possibilità di comunicazione logica tramite protocollo Modbus, BACnet, interfacciabile con i Pannelli di comando e controllo della linea SEDuct® COMMANDER o in grado di operare in modo indipendente tramite segnale proveniente direttamente dal sistema di rivelazione o da rilevatori di fumo.

Serranda di controllo fumo integrabile con moduli di campo della linea SEDuct® COMMANDER UFC:

- SEDuct® UFC 24
- SEDuct® UFC 24-2
- SEDuct® UFC 24-230
- SEDuct® UFC 230-2
- SEDuct® UFC 24-R

(pag. 144)